

NILFISK® COUPÉ

Kasutusjuhend
Lietošanas instrukcijas
Naudojimo nurodymai
Instrukcja obsługi
Návod k použití
Návod na použitie
Használati utasítás
Navodila za uporabo
Οδηγίες χρήσης
Инструкции по эксплуатации

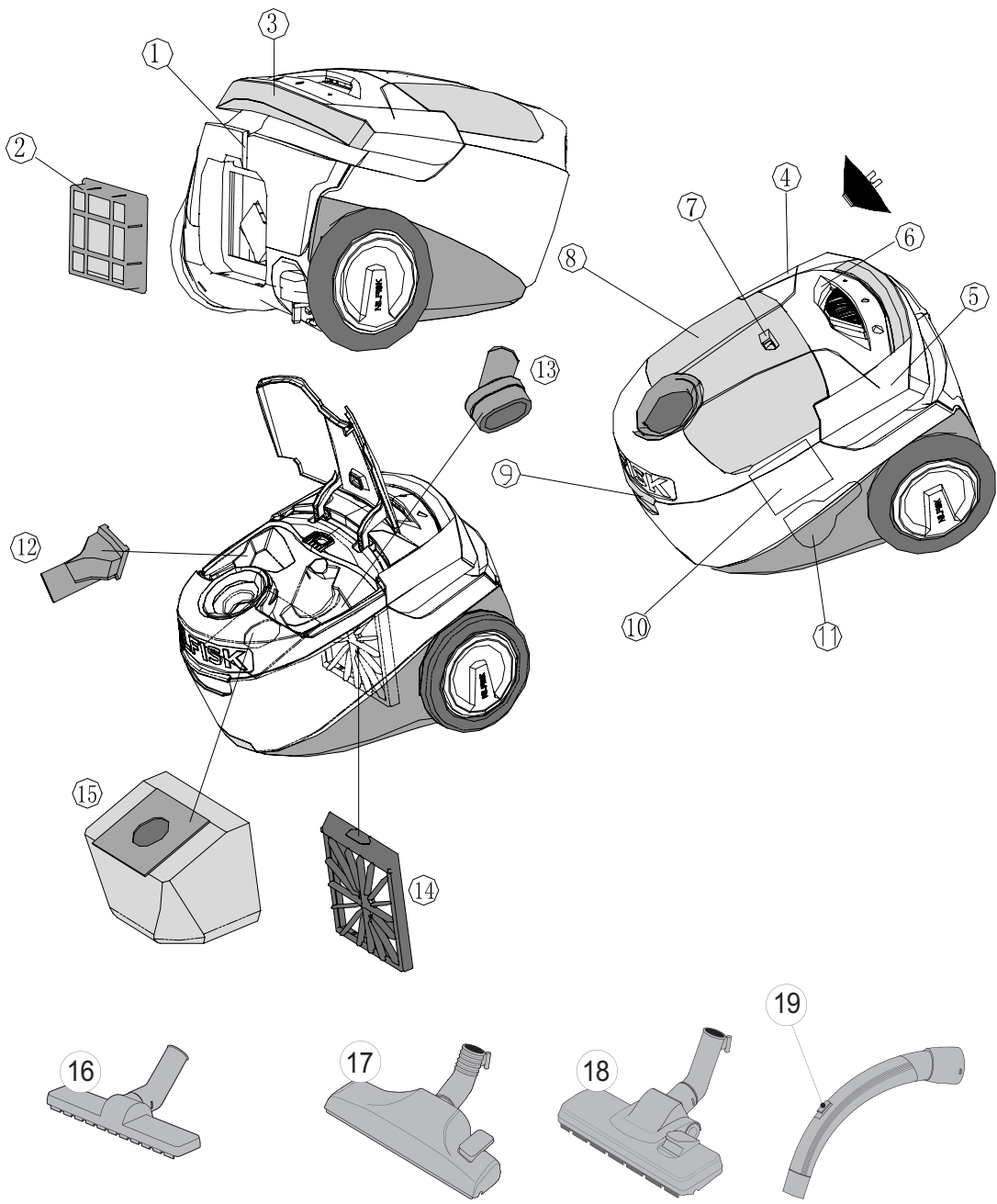



Eesti	1
Latviešu	9
Lietuviškai	17
Polski	25
Česky	33
Slovensky	41
Magyar	49
Slovenščina	57
Ελληνικά	65
Русский	72
Türkçe	93

Tere tulemast!

Täname, et valisite tolmuimeja
Nilfisk Coupé

Ülevaade

- 1 Hoiuklamber
- 2 HEPA filter
- 3 Kaepidet
- 4 Juhtme kerimisseade
- 5 Lülitusnupp
- 6 Võimsuse näit
- 7 Tolmukoti indikaator, mehaaniline
- 8 Tarvikute kaas
- 9 Avamis-/sulgemisnupp,
tolmukonteiner
- 10 Andmeplaat
- 11 Hoiuklamber
- 12 Mööbliotsak
- 13 Harjaotsak
- 14 Eelfilter
- 15 Tolmukott
- 16 Otsak kõvadele pörandatele
- 17--18 Vaiba- ja pörandaotsak
- 19 Reguleerimisklapp

Sisukord

Ülevaade	1
Sümbolid näidikul	1
Ohutuseeskirjad	2
Kasutusjuhend	3
Näpunäiteid koristamisel	6
Rikete otsimine ja kõrvaldamine	7
Teenindus ja hooldus	7
Garantii ja teenindus	8

Sümbolid näidikul



Tolmukott on täis ja tuleb välja vahetada kui indikaator on täies ulatuses punane.

Ohutuseeskirjad

- Ärge kasutage seadet ilma tolmukoti ja korralikult paigaldatud filtriteta.
- Seadmega ei tohi imeda ohtlikke materjale ega gaase; see võib põhjustada kasutajal tõsiseid tervisekahjustusi.
- Seadet ei tohi kasutada vee või muude vedelike imemiseks.
- Ärge koristage seadmega teravaid esemeid, näiteks klaasikilde või nõelu.
- Ärge kasutage seadet põlevate või suitsevate esemete koristamiseks, näiteks sigaretiotsad, tikud või kuum tuhk.
- Kasutage ja hoidke seadet kuivas ruumis temperatuuril 0...60 °C.
- Ärge kasutage seadet väljas.
- Ärge puudutage seadet märgade kätega.
- Enne pistiku seinakontaktist eemaldamist lülitage seade välja.
- Pistiku eemaldamiseks mitte tõmmata juhtmest, vaid pistikust. Ärge kandke ega tõmmake seadet juhtmest.
- Seadet ei tohi kasutada, kui juhe või pistik on vigastatud. Kontrollige regulaarselt juhett, eriti kui see on saanud muljuda, jäänud ukse vahele või kui seade on sellest üle sõitnud.
- Ärge kasutage rikkis seadet. Kui seade on rikkis, kukkunud, vigastatud, välja jäetud või märjaks saanud, laske seda kontrollida volitatud teeninduses.
- Mehaanilisi või elektrilisi turvaseadmeid ei tohi vahetada ega modifitseerida.
- Parandustööd tuleb lasta teha volitatud teeninduskeskuses.
- Kasutage ainult originaaltolmu- kotte, -filtreid ja -tarvikuid, mida saate osta vastavast kauplusest. Mittesobivate tolmukottide ja filtrite kasutamine tühistab garantii.
- Enne tolmukoti või filtri vahetust eemaldage pistik seinakontaktist ja lülitage seade välja; pistiku eemaldamiseks mitte tõmmata juhtmest.
- Ärge lubage seadmega mängida. Ärge jätke lapsi seadme juurde järelevalveta.
- Lapsed ja vastutusvõimetud inimesed ei tohi masinat ilma järelevalveta kasutada, välja arvatud juhul, kui seda tehakse vastutusvõimelise inimese järelevalve all, kes tagab seadme ohutu kasutamise.
- Lastel ei tohi lasta seadmega mängida.
- Ohu vältimiseks peab vigastatud toitejuhtme vahetama tootja või tema esindaja või kvalifitseeritud elektrik.

Kasutusjuhend

Enne seadme kasutamist veenduge, et andmeplaadil seadme allosas näidatud pinge vastab võrgupingele.

1

Vooliku, toru ja otsakute ühendamine

Käivitamine ja seiskamine

Töö alustamine

Tömmake juhe välja ning pange pistik seinakontakti.

Lülitusnupp ja võimsuse näit.

Töö lõpetamine

Lülitage seade välja ja eemaldage pistik vooluvõrgust. Pistiku eemaldamiseks mitte tõmmata juhtmest, vaid pistikust.

Please try to reduce the waste of paper. Put in the text about changing the dust bag and pre-filter and HEPA filter here (point 3, 4, 5)

Tolmukoti ja filtrite vahetamine

Tolmukoti ja filtrite suurus ja kvaliteet mõjutavad seadme tõhusust. Kui kasutada muid tolmuksid ja filtreid, võib õhuvool olla takistatud ning seade kuumeneb üle. Muude tolmuksid ja filtrite kasutamine tühistab garantii.

3 Tolmukoti vahetamine

Tolmukoti indikaator läheb üleni punaseks, kui tolmuksid tuleb vahetada. Kasutage ainult originaaltolmuksid.

4 Eelfiltri vahetamine

Eelfilter kaitseb mootorit, kogudes kokku mikroosakesed, mida tolmuksid kinni ei pea. Neljandal tolmuksid vahetusel vahetage ka eelfilter. Eelfilter asub tolmuksid taga. Kasutage alati originaalfiltreid

5 HEPA filtri vahetamine

HEPA filter puhastab heitõhu mikroosakestest, mida tolmukott kinni ei pea. HEPA filtrit ei tohi harjata ega pesta.

Imemisvõimsuse seadistamine**Painutatud torul asuv reguleerimisklapp**

Suletud klappiga on imemisvõimsus maksimaalne, lahtise klappiga minimaalne. Reguleerige imemisvõimsust, seades reguleerimisklapi vastavasse asendisse.

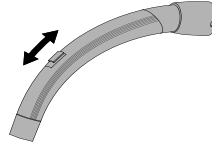
**Võimsuse reguleerimine**

Imemisvõimsust reguleeritakse seadmel oleva liuguriga.

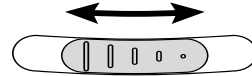
**6 Toru ja otsaku asetamine tolmuimejale**

Seadmel on parkimiseks kaks soont. Üks asub seadme all ja seda kasutatakse siis, kui seade seisab tagaküljel, teine asub taga ning seda kasutatakse siis, kui seade seisab ratastel.

Sulavkaitse

Seade on varustatud sulavkaitsmega, mis kaitseb tolmuimejat ülekuumenemise eest. Kui sulavkaitse sulab, lülitub seade automaatselt välja ning enne taaskäivitamist tuleb lasta mootoril jahtuda.

Käivitamine

1. Lülitage seade välja ja eemaldage pistik seinakontaktist.
2. Veenduge, et miski ei takista õhuvoolu läbi painutatud toru, vooliku, pikendustoru, otsaku, tolmukoti ja filtrite.
3. Laske seadmel jahtuda.
4. Pange pistik seinakontakti ja vajutage lülitusnupule. Seade käivitub vaid siis, kui on piisavalt jahtunud. Kui seade ei käivitu, lülitage uuesti välja ja tõmmake pistik seinakontaktist. Mõne aja pärast proovige uuesti.

Näpunäiteid koristamisel

Reguleerige imemisvõimsust painutatud torul oleva liuguri või reguleerimisklapi abil.

8 Mööbliotsak

Mööbli puhastamiseks kasutage mööbliotsakut.

9 Harjaotsak

Harjaga otsakut kasutage kardinade ja aknalaudade puhastamiseks.

10 Otsak kõvadele põrandatele

Kõvade põrandate puhastamiseks kasutage põrandaotsakut.

11 Vaiba- ja põrandaotsak

Vaiba- ja põrandaotsak tuleb seadistada vastavalt põranda tüübile.

12 Turbootsak

Vaipade tõhusaks puhastamiseks kasutage turbootsakut.

Eri mudelitel võivad olla erinevad otsakud.

Rikked ja nende kõrvaldamine

Elektriosade, näiteks juhtme ja mootori parandus- ja hooldustööd tuleb lasta teha volitatud teeninduskeskuses. Components such as cord or motor, must only be carried out by an authorized service center.

Seade ei käivitu	Kontrollige, kas pistik on korralikult seinakontaktis.
	Maja elektrikaitse võib olla läbi põlenud ja tuleb vahetada.
	Juhe või pistik on vigastatud; laske parandada volitatud teeninduses.
Imemisvõimsus on vähenenud	Tolmukott on täis ja tuleb välja vahetada, vt juhiseid.
	Eelfilter või HEPA filter on ummistunud ja vajavad vahetamist, vt juhiseid.
	Painutatud toru, voolik, pikendus-toru või otsak on ummistunud ja vajavad puhastamist.
Seade seiskub	Sulavkaitse on sulanud, vt juhiseid.

Teenindus ja hooldus

- Hoidke seadet ruumis ja kuivas kohas.
- Neljandal tolmukotivahetusel vahetage ka eelfilter. Pakendis on neli tolmukotti ja üks eelfilter.
- Seadme pinda puhastage kuiva või niiske lapiga, kasutades veidi puhastusvahendit.
- Originaalvarvikud tellige volitatud kauplusest.
- Teeninduseks võtke ühendust müüjaga.

Ringlussevõtt ja utiliseerimine

Andke pakend taasingluse ja viige seade utili vastavalt kohalikele eeskirjadele. Vigastuste vältimiseks lõigake kasutuselt kõrvaldatud seadme juhe nii lühikeseks kui võimalik.

Keskkonnavalatud kohustused

Selle seadme valmistamisel on arvestatud keskkonnanõuetega. Kõigil plastosadel on ringlusmärk.

Vastutus

Nilfisk ei vastuta kahjustuste eest, mis on tingitud väärast kasutamisest või seadme modifitseerimisest.

Garantii

Garantii võib riikide lõikes erineda. Info saamiseks pöörduge oma müüja poole.

Garantii ja teenindus

Nilfisk Coupé seeria tolmuimejatel on kaheaastane (2) garantii, mis kehtib mootorile, juhtme kerimiseadmele, lülilite ja korpusele. Otsakute, filtrite, voolikute, torude ja muude tarvikute garantii on 12 kuud ja katab ainult tehasepraagi, mitte aga kulumisest tingitud kahjustused. Garantii sisaldab varuosi ja töötasu ning katab valmistamisest ja materjalist tingitud rikked, mis võivad tekkida tavalisel kodusel kasutamisel. Garantiiremonti tehakse ainult siis, kui on tõestatud, et rike tekkis garantiiajal (garantiitunnistus või trükitud ja pitsatiga varustatud kassakviitung, kuhu on märgitud kuupäev ja seadme tüüp) ja tingimusel, et tolmuimeja osteti uue tootena Ühendkuningriigist, Iirimaa, Austraaliast, Uus-Meremaalt ning seadet tarnib Nilfisk-Advance. Rikete parandamiseks peab tarbija oma kulul pöörduma toote müüja või otse Nilfisk-Advance'i poole. Pärast vajalikku remonti tagastatakse tolmuimeja müüjale või tarbija kodusele aadressile Nilfisk-Advance'i kulul ja riskil.

Garantii ei hõlma:

- Tarvikute ja filtrite normaalne kulumine.
- Rikked või kahjustused, mis on kaudselt või otseselt tingitud väärast kasutamisest, nt kivipuru, kuuma tuha või vaibapuhastuspulbri imemine.
- Seadet on väärkasutatud või ei ole korralikult hooldatud.
- Seadet on kasutatud kodu remontitöödel.
- Seadmega on imetud vett, krohvitolmu või saepuru.

Samuti ei kata garantii kahjusid, mis on tekkinud valest ühendamisest, tulekahjust, välgust, ebaharilikust pingekõikumisest või muudest elektrihäiretest, nagu vigased kaitsmed või rikkis elektripaigaldised,

samuti muudest riketest ja kahjustustest, mis Nilfisk-Advance arvates ei ole seotud valmistamise või materjalidega. Disturbances such as defective fuses or defective electrical installations on the supply grid, and defects or damage in general that Nilfisk-Advance consider to be the result of causes other than manufacturing and material defects.

Garantii kaotab kehtivuse:

- Kui rikke põhjuseks on muude tolmuimejate ja filtrite kasutamine.
- Kui tolmuimeja tunnusnumber on eemaldatud.
- Kui tolmuimejat on parandanud Nilfiski poolt mittevolitatud müüja või teenindaja.
- Kui seadet kasutatakse äritegevuseks, näiteks ehitustel, puhastusfirmas, kaubanduspinnaudel või muudes mitte koduse majapidamisega seotud paigades.

Garantii kehtib:

Taani, Rootsi, Norra, Suurbritannia, Iirimaa, Belgia, Holland, Prantsusmaa, Saksamaa, Poola, Venemaa, Austria, Šveits, Hispaania, Portugal, Austraalia, Uus-Meremaa, Eesti, Läti, Leedu, Ungari, Kreeka, Sloveenia, Slovakkia, Tšehhi Vabariik, Itaalia, Soome.

Esiet sveicināti!

Pateicamies, ka esat izvēlējušies putekļu
sūcēju Nilfisk Coupé.

Pārskats

- 1 Novietošanas kronšteins
- 2 HEPA filtrs
- 3 Rokturim
- 4 Kabeļa uztinējs
- 5 Iesl./izsl. poga
- 6 Jaudas līmenis
- 7 Putekļu maisiņa indikators,
automātisks
- 8 Piederumu nodalījuma vāciņš
- 9 Atvēršanas/aizvēršanas poga,
putekļu tvertne
- 10 Pases datu plāksnīte
- 11 Novietošanas kronšteins
- 12 Mēbeļu tīrīšanas uzgalis
- 13 Suku uzgalis
- 14 Iepriekšējās attīrīšanas filtrs
- 15 Putekļu maisiņš
- 16 Grīdas tīrīšanas uzgalis
- 17--18 Kombinētais uzgalis
- 19 Aizbīdnis

Saturs

Pārskats	9
Displeja simboli	9
Drošības instrukcijas	10
Lietošanas instrukcijas	11
Tīrīšanas ieteikumi	14
Traucējummeklēšana	15
Serviss, tehniskā apkope utt.	15
Garantija un serviss	16

Displeja simboli



Putekļu maisiņš ir pilns,
un to nepieciešams
nomainīt. Ja indikators ir
pilnīgi sarkans.

Drošības instrukcijas

- Nelietot ierīci, ja nav pareizi uzstādīti putekļu maisiņš un filtri.
- Šo ierīci nav paredzēts lietot bīstamu materiālu vai gāzes iesūkšanai, jo šāda lietojuma dēļ cilvēki var tikt pakļauti nopietnam veselības apdraudējumam.
- Ierīce nav izmantojama ūdens un citu šķidrumu iesūkšanai.
- Neiesūkt ar putekļu sūcēju tādus asus priekšmetus kā adatas vai stikla lauskas.
- Neiesūkt neko, kas deg vai dūmo, piemēram, cigaretes, sērkokoņus vai karstus pelnus.
- Šī iekārta lietojama un uzglabājama sausā telpā 0 °C līdz 60 °C temperatūrā.
- Nelietot ierīci ārpus telpām.
- Ierīci nedrīkst lietot ar slapjām rokām.
- Pirms kontaktdakšas izraušanas no kontaktligzdas ierīce jāizslēdz.
- Lai atvienotu no tīkla, satvert aiz kontaktdakšas, nevis vilkt aiz vada. Nenest un nevilkt ierīci, turot aiz vada.
- Ierīci nedrīkst lietot, ja vadam ir redzami bojājumi. Regulāri pārbaudiet, vai vads nav bojāts, it sevišķi tad, ja vads ir bijis saspīests, ievērts durvīs vai arī tam ir pārbraukts pāri.
- Nelietot ierīci, ja tā ir bojāta. Ja ierīce ir nokritis, bojāta, atstāta ārā vai bijusi pakļauta ūdens iedarbībai, tā jāpārbauda pilnvarotā servisa darbnīcā.
- Nav atļauts veikt nekādas izmaiņas vai modifikācijas mehāniskajām vai elektriskajām drošības ierīcēm.
- Visi labošanas darbi jāveic pilnvarotā servisa darbnīcā.
- Lietojiet tikai ražotāja pārstāvja piegādātos oriģinālos putekļu maisiņus, oriģinālos filtrus un oriģinālos piederumus. Neatļautu putekļu maisiņu un filtru lietošana ir saistīta ar garantijas zaudēšanu.
- Pirms putekļu maisiņa vai filtra mainīšanas ierīce jāizslēdz un jāatvieno no tīkla strāvas, satverot aiz kontaktdakšas, nevis velkot aiz vada.
- Nelietot ierīci kā rotaļlietu. Neatstājiet bērnus ar ierīci bez uzraudzības.
- Šo ierīci nedrīkst lietot mazi bērni un fiziski vājas personas, ja vien uzraudzību neuzņemas kāda atbildīga persona, gādājot par to, ka viņi var droši izmantot ierīci.
- Mazi bērni jāuzrauga, lai nodrošinātu, ka viņi nerotaļājas ar ierīci.
- Ja barošanas vads ir bojāts, bīstamības novēršanas nolūkā tas jānomaina ražotājam vai tā servisa pārstāvim vai citai attiecīgi kvalificētai personai.

Lietošanas instrukcijas

Pirms lietošanas jāpārlicinās, vai ierīces apakšā esošajā pasēs datu plāksnītē norādītais spriegums atbilst tīkla spriegumam.

1

Savienotājcaurule, caurule un uzgāju pievienošana

Ieslēgšana un izslēgšana

Ieslēgšana

Izvelciet vadu un pieslēdziet ierīci sienas kontaktrozetei.

Iesl./izsl. poga un jaudas līmenis.

Izslēgšana

Izslēdziet ierīci, izraujiet kontaktdakšu no kontaktligzdas. Lai izrautu kontaktdakšu no kontaktligzdas, jāsatver kontaktdakša, nevis jārauj aiz vada

Putekļu maisiņa un filtru mainīšana

Putekļu maisiņu un filtru izmērs un kvalitāte ietekmē ierīces efektivitāti. Ja netiek izmantoti oriģinālie putekļu maisiņi un oriģinālie filtri, var tikt ierobežota gaisa plūsma, un tas var izraisīt ierīces pārslodzi. Neizmantojot oriģinālos putekļu maisiņus un filtrus, var tikt zaudēta garantija.

3 Putekļu maisiņa mainīšana

Putekļu maisiņa indikators ir pilnīgi sarkans, kad ir nepieciešams nomainīt putekļu maisiņu. Vienmēr lietojiet oriģinālos putekļu maisiņus.

4 Iepriekšējās attīrīšanas filtra mainīšana

Iepriekšējās attīrīšanas filtrs aizsargā motoru, absorbējot mikrodaļiņas, kuras nevar aizturēt putekļu maisiņš. Iepriekšējās attīrīšanas filtrs jānomaina, uzstādot katru ceturto putekļu maisiņu. Iepriekšējās attīrīšanas filtrs atrodas aiz putekļu maisiņa. Vienmēr lietojiet oriģinālos filtrus.

5 HEPA filtra mainīšana

HEPA filtrs attīra izplūdes gaisu no mikrodaļiņām, kuras nevar aizturēt putekļu maisījš. HEPA filtru nedrīkst tīrīt ar suku vai mazgāt.

Sūkšanas jaudas noregulēšana

Aizbīdnis uz izliktās caurules
Sūkšanas jauda ir maksimāla, ja aizbīdnis ir aizvērts, un minimāla, kad tas ir pilnīgi vajā. Jāneregulē sūkšanas jauda, pabīdot aizbīdni vēlamajā pozīcijā.

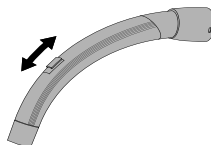
**Jaudas regulēšana**

Sūkšanas jauda noregulējama ar ierīces aizbīdni.

**6 Caurules un uzgaļa novietošana**

Ierīcei ir divas novietošanas rievas. Viena atrodas apakšā un lietojama, kad ierīce ir novietota uz mugurpuses, un otra aizmugurē, kas lietojama, kad ierīce atrodas uz riteņiem.

Kūstošais drošinātājs

Ierīce ir aprīkota ar kūstošo drošinātāju, kas novērš tās pārkaršanu. Ja kūstošais drošinātājs pārdeg, ierīce automātiski izslēdz motoru, un tai jāatdziest, pirms ierīci atkal var ieslēgt.

Restarts

1. Izslēdziet ierīci un izņemiet kontaktdakšu no kontaktlīdzdas.
2. Jāraugās, lai nekas neaizsprostotu gaisa plūsmu izliktajā caurulē, šļūtenē, caurulē, uzgalī, putekļu maisīnā un filtros.
3. Jāļauj ierīcei atdzist.
4. Ierīces kontaktdakša atkal jāiesprauž kontaktlīdzdā, un jānospiež ieslēgšanas poga. Ierīce neieslēgsies, kamēr nebūs pietiekami atdzisis. Ja ierīce nesāk strādāt, tā jāizslēdz un jāatvieno no tīkla. Pēc brīža jāmēģina ieslēgt vēlreiz.

Tīrīšanas ieteikumi

Jānoregulē sūkšanas jauda ar jaudas regulatoru vai aizbīdni uz izliktās caurules.

8 Mēbeļu tīrīšanas uzgalis

Mēbeļu tīrīšanas uzgalis lietojams mīksto mēbeļu tīrīšanai.

9 Suku uzgalis

Suku uzgalis lietojams aizkaru un loga palodžu tīrīšanai.

10 Grīdas tīrīšanas uzgalis

Jāizmanto uzgalis cietas grīdas tīrīšanai.

11 Kombinētais uzgalis

Kombinētais uzgalis jānoregulē atbilstīgi grīdas tipam

12 Turbouzgalis

Efektīvai paklāja tīrīšanai lietojams turbouzgalis.

Modeļi var ietvert atšķirīgus uzgaļus.

Traucējummeklēšana

Tādu elektrisko daļu kā vads vai motors labošanu un tehnisko apkopi drīkst veikt vienīgi pilnvarotā servisa darbnīcā.

Ja ierīce nesāk strādāt	Jāpārbauda, vai kontaktdakša ir pareizi ievietota kontaktlīgzdā.
	Drošinātājs var būt pārdedzis, un to nepieciešams nomainīt.
	Vads vai kontaktdakša var būt bojāti, un tie jāsalabo pilnvarotā servisa darbnīcā.
Samazināta sūkšanas jauda	Putekļu maisiņš var būt pilns, un to nepieciešams nomainīt, sk. instrukcijās.
	Iepriekšējās attīrīšanas filtrs, HEPA filtrs var būt aizsprostoti, un nepieciešams tos nomainīt, sk. instrukcijās..
	Izliktā caurule, šļūtene, caurule vai uzgalis var būt aizsprostoti, un nepieciešama to tīrīšana.
Ja ierīce izslēdzas	Kūstošais drošinātājs var būt pārdedzis, un to nepieciešams nomainīt, sk. instrukcijās.

Serviss un tehniskā apkope

- Ierīce jāuzglabā sausā telpā.
- Iepriekšējās attīrīšanas filtrs jānomaina, uzstādot katru ceturto putekļu maisiņu. Putekļu maisiņa iepakojumā ir četri putekļu maisiņi un viens iepriekšējās attīrīšanas filtrs.
- Ierīces virsma jānotīra ar sausu lupatu vai mitru lupatu, lietojiet nelielu daudzumu tīrīšanas līdzekļa.
- Oriģinālie piederumi jāpasūta ražotāja pārstāvim.
- Attiecībā uz servisu jāsazinās ar ražotāja pārstāvi.

Recirkulācija un atkritumi

Ierīces iepakojums pārstrādājams un ierīce likvidējama saskaņā ar vietējo iestāžu norādījumiem. Vads jānogriež pēc iespējas īsāks, lai novērstu iespējamo savainošanos ar metāllūžņos nodoto ierīci.

Vides aizsardzība

Ierīce ir izgatavota, ņemot vērā vides aizsardzības apsvērumus. Visām plastmasas detaļām ir atkārtoti izmantojama materiāla marķējums.

Atbildība

Nilfisk neuzņemas nekādu atbildību par bojājumiem, kas ir radušies ierīces nepareizas lietošanas vai pārveidošanas dēļ.

Garantija

Garantijas noteikumi dažādās valstīs var būt atšķirīgi. Lai iegūtu sīkāku informāciju, jāsazinās ar ražotāja pārstāvi.

Garantija un serviss

Šis Nilfisk Coupé sērijas putekļu sūcējam ir paredzēta divu (2) gadu garantija ierīcei, kas ietver motoru, kabeļa uztinēju, slēdzi un korpusu. Uzgaļiem, filtriem, šļūtenēm, caurulēm un citiem piederumiem ir piemērojama divpadsmit mēnešu garantija ražošanas bojājumiem, taču tā neatietcas uz nolietojumu.

Garantija ietver rezerves detaļas un darbaspēka izmaksas un ir piemērojama ražošanas un materiāla defektiem, kas var atklāties normālas ekspluatācijas laikā.

Serviss saskaņā ar garantiju tiks veikts tikai tādā gadījumā, ja ir iespējams pierādīt, ka izstrādājumā atklātais bojājums ir radies garantijas laikā (jābūt pareizi aizpildītai garantijas apliecībai vai izdrukātam/apzīmogotam čekam, kurā ir norādīts datums un izstrādājuma tips), un ar nosacījumu, ka putekļu sūcējs ir nopirkts kā jauns izstrādājums Lielbritānijā/Īrijā/Austrālijā/Jaunzēlandē un ka to ir izplatījis uzņēmums Nilfisk-Advance.

Defektu labošanas gadījumā pircējam jāsažinās ar Nilfisk-Advance, lai saņemtu informāciju par servisa pārstāvja atrašanās vietu par paša pircēja līdzekļiem.

Pēc nepieciešamo remontdarbu izpildes putekļu sūcējs tiks nogādāts pircējam uz Nilfisk-Advance atbildību un rēķina.

Garantija netiek piemērota, ja ir:

- Piederumu un filtru normāls nolietojums.
- Defekti vai bojājumi, kas tieši vai netieši radušies nepareizas lietošanas dēļ – piemēram, sūcot akmeņus, karstus pelnus vai pakļāja aromātisko pulveri.
- Nepareiza lietošana, pazaudēšana vai neveikta tehniskā apkope saskaņā ar norādījumiem
- Ja ierīce ir izmantota mājas remontdarbiem.
- Ja ierīce ir izmantota ūdens, ģipša putekļu vai zāģskaidu sūkšanai.

Garantija nav paredzēta arī nepareizai vai sliktai konfigurācijai, piem., uzstādīšanai vai savienojumiem, uguns nodarītiem bojājumiem, ugunsgrēka, zibens spēriena vai neparastu sprieguma svārstību vai citu elektrisko traucējumu, piem., bojātu drošinātāju vai bojātas elektroinstalācijas, gadījumā, kā arī defektiem vai bojājumiem, kurus Nilfisk-Advance parasti uzskata par tādiem, kurus izraisījuši citi cēloņi, nevis ražošanas un materiāla defekti.

Garantija tiek zaudēta:

- Ja bojājumu ir izraisījis citu, nevis Nilfisk oriģinālo putekļu maisiņu un filtru lietošana.
- Ja no putekļu sūcēja ir noņemts identifikācijas numurs.
- Ja putekļu sūcēju ir labojis Nilfisk nepilnvarots pārstāvis.
- Ja ierīce ir lietota komerciālā vidē, piem., būvuzņēmēji, tīrīšanas uzņēmumi, amatnieki vai citi lietotāji, kas nav saistīti ar mājsaimniecību.

Garantija ir spēkā šādās valstīs:

Dānija, Zviedrija, Norvēģija, Lielbritānija, Īrija, Beļģija, Holande, Francija, Vācija, Polija, Krievija, Austrija, Šveice, Spānija, Portugāle, Austrālija un Jaunzēlande, Igaunija, Latvija, Lietuva, Ungārija, Grieķija, Slovēnija, Slovākija, Čehijas Republika, Itālija, Somija.

Sveiki!

Dėkojame, kad pasirinkote
Nilfisk Coupé dulkių siurbį.

Apžvalga

- 1 Tvirtinimo laikiklis
- 2 HEPA filtras
- 3 Rankeną
- 4 Automatinė laido ritė
- 5 Įjungimo/išjungimo mygtukas
- 6 Galios lygis
- 7 Dulkių maišelio indikatorius, mechaninis
- 8 Priedų dangtelis
- 9 Atidarymo/uždarymo mygtukas, dulkių konteineris
- 10 Vardinė plokštelė
- 11 Tvirtinimo laikiklis
- 12 Apmušalų antgalis
- 13 Antgalis su šepėčiu
- 14 Pradinis filtras
- 15 Dulkių maišelis
- 16 Kietų grindų antgalis
- 17--18 Kombinuotas antgalis
- 19 Slankiojama sklendė

Turinys

Apžvalga	17
Ekranų simboliai	17
Saugos nurodymai	18
Naudojimo nurodymai	19
Valymo patarimai	22
Sutrikimų šalinimas	23
Priežiūra ir t.t.	23
Garantija ir remontas	24

Ekranų simboliai



Kai indikatorius pasidaro visiškai raudonas, tai reiškia, kad dulkių maišelis yra pilnas ir jį reikia pakeisti.

Saugos nurodymai

- Nenaudokite prietaiso be gerai įdėtų dulkių maišelio ir filtrų.
- Šis prietaisas nėra skirtas siurbti pavojingas medžiagas ar dujas, jas siurbiant gali kilti rimtas pavojus žmonių sveikatai.
- Šiuo prietaisu negalima siurbti vandens ir kitų skysčių.
- Nesiurbkite aštrių daiktų, pvz., adatų arba stiklo šukių.
- Nesiurbkite nieko, kas dega ar rūksta, pvz., cigarečių, degtukų ar karštų pelenų.
- Naudokite ir laikykite prietaisą patalpoje, sausoje aplinkoje, 0 °C – 60 °C temperatūroje.
- Nenaudokite šio prietaiso lauke.
- Nelieskite prietaiso drėgnomis rankomis.
- Išjunkite prietaisą prieš ištraukdami kištuką.
- Traukdami laikykite už kištuko, netraukite už laido. Neneškite ir netraukite prietaiso už laido.
- Prietaiso negalima naudoti, jei yra laido pažeidimo požymių. Reguliariai tikrinkite, ar nepažeistas laidas, ypač, jei jis buvo suspaustas, užspaustas durų, ar ant jo buvo užvažiuota.
- Nenaudokite prietaiso, jei jis atrodo sugedęs. Jei prietaisas buvo numestas, pažeistas, paliktas lauke arba ant jo pateko vandens, paprašykite, kad jį patikrintų techninės priežiūros centras.
- Negalima daryti jokių mechaninių ar elektrinių saugumo įtaisų pakeitimų.
- Visus remonto darbus turi atlikti įgaliota taisykla.
- Naudokite tik originalius dulkių maišelius, originalius filtrus ir originalius priedus, kurių galima įsigyti iš vietinio mūsų platintojo. Jei naudojami neapbruoti dulkių maišeliai ir filtrai, nustoja galioti garantija.
- Prieš keisdami dulkių maišelį arba filtrą, išjunkite prietaisą ir ištraukite kištuką iš lizdo, traukdami už kištuko, o ne už laido.
- Neleiskite vaikams žaisti su prietaisu. Nepalikite vaikų su prietaisu be priežiūros.
- Šis prietaisas neskirtas naudoti vaikams arba neįgaliesiems, nebent juos tinkamai prižiūrėtų atsakingas asmuo, užtikrinantis, kad jie naudoja prietaisą saugiai.
- Reikia prižiūrėti mažus vaikus, kad jie nežaistų su prietaisu.
- Jei pažeistas maitinimo laidas, kad nekiltų pavojus, jį turi pakeisti gamintojas, jo įgaliota techninės priežiūros įmonė arba atitinkamą kvalifikaciją turintis asmuo.

Naudojimo nurodymai

Prieš pradėdami naudoti prietaisą, įsitikinkite, kad po prietaisu esančioje vardinėje plokštelėje nurodyta įtampa atitinka elektros tinklo įtampą.

Įjungimas ir išjungimas

Įjungimas

Ištraukite laidą ir įkiškite kištuką į elektros lizdą.

Įjungimo/išjungimo mygtukas ir galios lygio reguliatorius.

Išjungimas

Prietaisą išjunkite ir iš elektros lizdo ištraukite kištuką. Ištraukite kištuką laikydami už kištuko, o ne už laido.

1

Žarnos, vamzdžio ir antgalių prijungimas

Dulkių maišelio ir filtrų keitimas

Dulkių maišelio ir filtrų dydis bei kokybė turi įtakos prietaiso našumui. Jei naudojami neoriginalūs dulkių maišeliai arba neoriginalūs filtrai, gali sumažėti oro srautas ir dėl to prietaisas gali perkaisti. Jei naudojami neoriginalūs dulkių maišeliai arba filtrai, nustoja galioti garantija.

3 Dulkių maišelio keitimas

Kai dulkių maišelio indikatorius pasidaro visiškai raudonas, tai reiškia, kad jau laikas keisti dulkių maišelį. Visada naudokite tik originalius dulkių maišelius.

4 Pirminio filtro keitimas

Pirminis filtras apsaugo variklį sulaikydamas smulkias daleles, kurių negali sulaikyti dulkių maišelis. Keiskite pirminį filtrą su kas ketvirtu dulkių maišeliu. Pirminis filtras yra už dulkių maišelio. Visada naudokite tik originalius filtrus.

5 HEPA filtro keitimas

HEPA filtras pašalina iš išpučiamo oro smulkias daleles, kurių negali sulaikyti dulkių maišelis. HEPA filtro negalima valyti šepetiu arba plauti.

Siurbimo galios reguliavimas**Slankiojama sklendė ant lenkto vamzdžio**

Siurbimo galia yra didžiausia, kai slankiojama sklendė yra uždaryta ir mažiausia, kai ją atidaryta. Sureguliuokite siurbimo galią pastumdami slankiojamą sklendę į reikiamą padėtį.

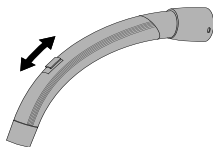
**Galios reguliavimas**

Siurbimo galia yra reguliuojama ir ant prietaiso esančiu slankiojamu reguliatoriumi.

**6 Vamzdžio ir antgalio laikymas ant prietaiso**

Ant prietaiso yra du grioveliai antgaliams laikyti. Vienas griovelis yra prietaiso apačioje, jis yra naudojamas, kai prietaisas pastatomas ant galo. Kitas griovelis yra ant galo, jis naudojamas, kai prietaisas stovi ant ratukų.

Šiluminis saugiklis

Prietaisas turi šiluminį saugiklį, kuris apsaugo prietaisą nuo perkaitimo. Kai suveikia šiluminis saugiklis, prietaiso variklis automatiškai išjungiamas ir prieš vėl įjungiant prietaisą reikia palaukti, kol variklis atvės.

Įjungimas iš naujo

1. Prietaisą išjunkite ir iš elektros lizdo ištraukite kištuką..
2. Patikrinkite, ar niekas netrukdo oro srautui eiti per lenktą vamzdį, žarną, vamzdį, antgalį, dulkių maišelį ir filtrus.
3. Palaukite, kol prietaisas atvės.
4. Vėl iškiškite kištuką į elektros lizdą ir paspauskite įjungimo mygtuką. Jei prietaisas pakankamai neatvėsęs, jis neįsijungs. Jei prietaisas neįsijungia, išjunkite jį ir iš elektros lizdo ištraukite kištuką. Po kiek laiko pabandykite iš naujo.

Valymo patarimai

Sureguliuokite siurbimo galią galios regulatoriumi arba ant lenkto vamzdžio esančia slankiojama sklende.

8 Apmušalų antgalis

Apmušalų antgalį naudokite minkštiems baldams.

9 Antgalis su šepėčiu

Antgalį su šepėčiu naudokite užuolaidoms ir palangėms.

10 Kietų grindų antgalis

Grindų antgalį naudokite kietoms grindims.

11 Kombinuotas antgalis

Sureguliuokite kombinuotą antgalį pagal grindų tipą.

12 Turbo antgalis

Turbo antgalį naudokite intensyviai kilimų valymui.

Įvairiuose modeliuose gali būti pridėti skirtingi antgaliai.

Sutrikimų šalinimas

Elektros dalis, pvz., laidą arba variklį, gali remontuoti tik įgaliota taisykla.

Jei prietaisas neįsijungia	Patikrinkite, ar kištukas gerai įkištas į elektros lizdą.
	Gali būti perdegęs patalpos saugiklis ir jį reikia pakeisti.
	Gali būti pažeistas laidas arba kištukas, ir juos turi sutaisyti įgaliota taisykla.
Sumažėjusi siurbimo galia	Dulkių maišelis gali būti pilnas ir jį reikia pakeisti, žr. nurodymus.
	Pradinis filtras arba HEPA filtras gali būti užsikimšęs ir juos reikia pakeisti, žr. nurodymus.
	Lenktas vamzdis, žarna, vamzdis arba antgalis gali būti užsikimšęs, ir juos reikia išvalyti.
Jei prietaisas išsijungia	Gali būti suveikęs šiluminis saugiklis, žr. nurodymus.

Priežiūra

- Laikykite prietaisą patalpoje, sausoje aplinkoje.
- Keiskite pirminį filtrą su kas ketvirtu dulkių maišeliu. Dulkių maišelių pakuotėje yra keturi dulkių maišeliai ir vienas pirminis filtras.
- Prietaiso paviršių valykite sausa arba drėgna šluoste su nedideliu kiekiu valiklio.
- Originalius priedus užsisakykite iš vietinio platintojo.
- Dėl remonto kreipkitės į vietinį platintoją.

Išmetimas ir perdirbimas

Atiduokite perdirbimui prietaiso pakuotę ir likviduokite prietaisą laikydamiesi vietinių taisyklių. Nupjaukite laidą kuo arčiau prietaiso korpuso, kad kas nors su išmestu prietaisu nesusižeistų.

Aplinkos apsauga

Šis prietaisas sukonstruotas galvojant apie aplinkos apsaugą. Visos plastikinės prietaiso detalės pažymėtos perdirbimo ženklais.

Atsakomybė

Nilfisk neprisiima atsakomybės už žalą, kurios priežastis yra neteisingas prietaiso naudojimas arba modifikavimas.

Garantija

Įvairiose šalyse teikiama skirtingos apimties garantija. Išsamesnės informacijos kreipkitės į vietinį platintoją.

Garantija ir remontas

Nilfisk Coupé serijos dulkių siurbliams suteikiama dvejų (2) metų prietaiso garantija, kuri taikoma varikliui, laido ritei, jungikliams ir korpusui.

Antgaliams, filtrams, žarnoms, vamzdžiams ir kitiems priedams taikoma dvylikos mėnesių garantija tik gamybos defektams, garantija netaikoma nusidėvėjimui. Garantija apima atsargines dalis ir darbą, ir yra taikoma gamybos ir medžiagų defektams, kurie gali išaiškėti naudojant prietaisą buityje įprastinėmis sąlygomis. Garantinis remontas atliekamas tik tuo atveju, jei galima įrodyti, kad defektas išryškėjo garantiniu laikotarpiu (pateikiamas tinkamai užpildytas garantinis talonas arba pirkimo kvitas su nurodyta data ir gaminio tipu) ir su sąlyga, kad siurblys buvo pirktas kaip nauja prekė iš Nilfisk-Advance platintojo. Defektų remonto atveju klientas turi savo sąskaita kreiptis į Nilfisk-Advance, kuris nurodys, į kokią taisyklą kreiptis.

Atlikus remontą, dulkių siurblys bus gražintas klientui Nilfisk-Advance sąskaita.

Garantija neapima:

- Normalus priedų ir filtrų nusidėvėjimas.
- Defektai, kuriuos tiesiogiai arba netiesiogiai sąlygojo neteisingas naudojimas, pvz., šukių, karštų pelenų arba kilimų valymo miltelių siurbimas
- Atvejai, kai defektų priežastis yra neatliekami Naudojimo instrukcijoje nurodyti priežiūros veiksmai.
- Jei prietaisas buvo naudojamas namų renovacijos tikslais.
- Jei prietaisas buvo naudojamas siurbti vandenį, tinko dulkes ar pjūvenas.

Taip pat garantija neapima gedimų, kurių priežastimi Nilfisk-Advance pagrįstai gali laikyti ne gamybos ar medžiagų defektus, ir kurie gali būti sukelti, pvz., neteisingo sumontavimo ir prijungimo, gaisro, žaibo, didelių įtampos svyravimų ir kitų elektros maitinimo sutrikimų – blogų saugiklių, elektros instaliacijos gedimų ir t.t.

Garantija nustoja galioti:

- Jei defektas atsiranda dėl to, kad naudojami neoriginalūs Nilfisk dulkių maišeliai ir filtrai.
- Jei nuo siurblio yra pašalintas identifikacinis numeris;
- Jei siurblių remontavo ne Nilfisk įgaliotas platintojas ar taisykla.
- Jei prietaisas naudojamas komerciniais tikslais, pvz., statybose, valymo įmonėje, profesionaliam valymui ar kitais ne buitiniams tikslais.

Garantija galioja:

Danija, Švedija, Norvegija, Didžioji Britanija, Airija, Belgija, Olandija, Prancūzija, Vokietija, Lenkija, Rusija, Austrija, Šveicarija, Ispanija, Portugalija, Australija ir Naujoji Zelandija, Estija, Latvija, Lietuva, Vengrija, Graikija, Slovėnija, Slovakija, Čekija, Italija, Suomija.

Witamy!

Dziękujemy za wybranie
odkurzacza Nilfisk Coupé.

Wykaz elementów

- 1 Uchwyt parkowania
- 2 Filtr HEPA
- 3 Uchwyt
- 4 Przycisk zwijacza przewodu
- 5 Włącznik zasilania
- 6 Suwakowy regulator mocy
- 7 Mechaniczny wskaźnik zapelnienia worka na kurz
- 8 Pokrywa schowka na akcesoria
- 9 Przycisk otwarcia/zamknięcia zbiornika na worek
- 10 Tabliczka znamionowa
- 11 Uchwyt parkowania
- 12 Ssawka do tapicerki
- 13 Ssawka ze szczotką
- 14 Filtr wstępny
- 15 Worek na kurz
- 16 Ssawka do podłóg
- 17--18 Ssawka uniwersalna
- 19 Suwakowy regulator siły ssania

Spis treści

Wykaz elementów	25
Komunikaty wskaźników	25
Zalecenia dotyczące bezpieczeństwa	26
Instrukcja obsługi	27
Porady praktyczne	30
Rozwiązywanie problemów	31
Naprawa i konserwacja	31
Gwarancja i serwis	32

Komunikaty wskaźników



Świecący na czerwono wskaźnik oznacza, że worek na kurz jest pełny i należy go wymienić.

Zalecenia dotyczące

- Nie używać odkurzacza, jeśli worek na kurz i filtry nie są prawidłowo założone.
- Odkurzacze nie jest przeznaczony do zbierania niebezpiecznych substancji lub zasysania gazów. Nieprzestrzeganie tego zalecenia może stanowić poważne zagrożenie dla zdrowia.
- Odkurzacza nie używać do zbierania wody lub innych płynów.
- Nie zbierać ostrych przedmiotów, takich jak igły lub kawałki szkła.
- Nie zbierać żadnych substancji lub przedmiotów, które palą się lub dymią, np. papierosów, zapalek lub gorącego popiołu.
- Odkurzacze używać i przechowywać w zamkniętych suchych pomieszczeniach o temperaturze otoczenia od 0-60°C.
- Nie używać odkurzacza na wolnym powietrzu.
- Nie obsługiwać odkurzacza mokrymi rękoma.
- Przed odłączeniem z gniazda sieciowego wyłączyć odkurzacze.
- W celu odłączenia odkurzacza z sieci elektrycznej wyjąć wtyczkę z gniazda sieciowego. Nie przesuwać odkurzacza, ciągnąc go za przewód zasilania.
- Nie używać odkurzacza, jeśli na przewodzie zasilania widnieją jakiegokolwiek ślady uszkodzeń. Regularnie sprawdzać, czy przewód nie jest uszkodzony, zwłaszcza jeśli został przygnieciony, przytrzaśnięty drzwiami lub poddany nadmiernemu naciskowi.
- Nie używać odkurzacza, jeśli jest niesprawny. W przypadku upuszczenia, uszkodzenia, pozostawienia na wolnym powietrzu lub zamoczenia odkurzacze oddać do sprawdzenia do autoryzowanego punktu serwisowego.
- Nie modyfikować zabezpieczeń mechanicznych i elektrycznych odkurzacza.
- Wszelkie naprawy przeprowadzać w autoryzowanym punkcie serwisowym.
- Stosować wyłącznie oryginalne worki na kurz, filtry i akcesoria, które można nabyć u lokalnego sprzedawcy. Używanie nieoryginalnych worków na kurz i filtrów spowoduje unieważnienie gwarancji.
- Przed przystąpieniem do wymiany worka na kurz lub filtra wyłączyć odkurzacze i wyjąć wtyczkę z gniazda sieciowego, nie ciągnąc za przewód.
- Odkurzacze nie służy do zabawy. Nie pozostawiać go bez nadzoru, jeśli w pobliżu przebywają dzieci.
- Urządzenie nie jest przeznaczone do użytku przez dzieci i osoby upośledzone bez odpowiedniego nadzoru, chyba że osoba odpowiedzialna ma pewność, że potrafią one prawidłowo i bezpiecznie posługiwać się odkurzaczem. Dzieci powinny być nadzorowane i należy upewnić się, że odkurzacze nie służy im do zabawy.
- W przypadku uszkodzenia przewód zasilania musi zostać wymieniony przez producenta lub autoryzowany przez niego punkt serwisowy, aby zapobiec ryzyku porażenia prądem.

Instrukcja obsługi

Przed użyciem sprawdzić, czy wartość napięcia w sieci odpowiada danym na tabliczce znamionowej umieszczonej pod spodem odkurzacza.

1

Łączenie węża, rur i ssawek

Włączanie i wyłączanie

Włączanie

Rozwinąć przewód zasilania i podłączyć go do gniazda sieciowego w ścianie.

Włącznik zasilania i wskaźnik poziomu mocy.

Wyłączanie

Wyłączyć odkurzacz i odłączyć od gniazda sieciowego. Nie wyjmować wtyczki, ciągnąc za przewód zasilania.

Wymiana worka na kurz i filtrów

Rozmiar i jakość wykonania worka na kurz oraz filtrów wpływają na skuteczność odkurzacza. Stosowanie nieoryginalnych worków lub filtrów może utrudniać przepływ powietrza, co z kolei może spowodować przeciążenie urządzenia. Używanie nieoryginalnych worków na kurz i filtrów spowoduje unieważnienie gwarancji.

3 Wymiana worka na kurz

Gdy wskaźnik zapelnienia worka na kurz jest całkowicie czerwony należy wymienić worek.

Zawsze stosować tylko oryginalne worki na kurz.

4 Wymiana filtra wstępnego

Filtr wstępny chroni silnik, pochłaniając mikrocząsteczki, których nie zatrzymuje worek na kurz. Filtr wstępny należy wymieniać przy co czwartej wymianie worka na kurz. Filtr wstępny znajduje się za workiem na kurz. Zawsze stosować filtry oryginalne.

5 Wymiana filtra HEPA

Filtr HEPA oczyszcza powietrze wylotowe z mikrocząsteczek, których nie zatrzymuje worek na kurz. Filtra HEPA nie można czyścić szczotką ani myć.

Regulacja siły ssania**Modele z suwakowym regulatorem siły ssania na zakrzywionej rurze**

Siła ssania jest największa, gdy suwak całkowicie zakrywa otwór w rurze. Najmniejszą siłę ssania uzyskuje się po całkowitym odsłonięciu otworu. Siłę ssania reguluje się, ustawiając suwak w wybranej pozycji.

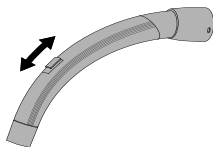
**Regulacja mocy**

Siłę ssania można także regulować za pomocą regulatora suwakowego mocy silnika na odkurzaczu.

**6 Parkowanie poziome i pionowe**

Odkurzacze posiadają dwa wgłębienia ułatwiające parkowanie. Jedno znajduje się pod spodem i jest wykorzystywane, gdy odkurzacze stoi na tylnej części, natomiast drugie umieszczone jest z tyłu i jest przydatne, kiedy odkurzacze stoi na kółkach.

Bezpiecznik termiczny

Odkurzacz wyposażony jest w bezpiecznik termiczny, który zabezpiecza go przed przegrzaniem. W momencie zadziałania bezpiecznika termicznego silnik odkurzacza zostaje wyłączony automatycznie i musi ostygnąć przed ponownym włączeniem.

Ponowne włączenie

1. Wyłączyć odkurzacz i wyjąć wtyczkę z gniazda sieciowego w ścianie.
2. Sprawdzić zakrzywioną rurę, wąż, rurę teleskopową, ssawkę, worek na kurz i filtry w celu wyeliminowania ewentualnych przeszkód w przepływie powietrza.
3. Odczekać, aż silnik ostygnie.
4. Ponownie podłączyć odkurzacz do gniazda sieciowego i nacisnąć włącznik. Odkurzacz nie włączy się, zanim silnik dostatecznie nie ostygnie. Jeśli odkurzacz nie uruchomi się po ponownym włączeniu, należy go wyłączyć i odłączyć od gniazda sieciowego. Odczekać jakiś czas i ponowić próbę uruchomienia.

Porady praktyczne

Siłę ssania można regulować za pomocą regulatora mocy silnika lub regulatora suwakowego na rurze teleskopowej.

8 Ssawka do tapicerki

Ssawka do tapicerki służy do czyszczenia mebli tapicerowanych.

9 Ssawka ze szczotką

Ssawka ze szczotką służy do czyszczenia zasłon i parapetów okiennych.

10 Ssawka do podłóg

Ta ssawka służy do odkurzania twardych powierzchni.

11 Ssawka uniwersalna

Ssawkę uniwersalną można dostosować do różnego rodzaju podłóg.

12 Turboszczotka

Turboszczotka służy do odkurzania dywanów i wykładzin.

Rodzaje dołączonych ssawek mogą się różnić w zależności od modelu odkurzacza.

Rozwiązywanie problemów

Naprawa i konserwacja komponentów elektrycznych, takich jak przewód lub silnik może być wykonywana wyłącznie przez autoryzowany punkt serwisowy.

Odkurzacze nie uruchamia się	Sprawdzić, czy wtyczka została prawidłowo włożona do gniazda sieciowego.
	Prze palił się bezpiecznik w pomieszczeniu i konieczna jest jego wymiana.
	Przewód zasilania lub wtyczka są uszkodzone i konieczna jest ich naprawa w autoryzowanym punkcie serwisowym.
Zmniejszona siła ssania	Worek na kurz jest pełny i konieczna jest jego wymiana (patrz: instrukcja obsługi).
	Filtr wstępny lub filtr HEPA jest zatkany i konieczna jest ich wymiana (patrz: instrukcja obsługi).
	Rura zakrzywiona, wąż rura teleskopowa lub ssawka są zablokowane i należy je wyczyścić.
Odkurzacze wyłącza się	Zadziałał bezpiecznik termiczny (patrz: instrukcja obsługi).

Naprawa i konserwacja

- Odkurzacze należy przechowywać w suchym pomieszczeniu.
- Filtr wstępny wymieniać przy co czwartej wymianie worka na kurz. W zestawie znajdują się cztery worki na kurz i filtr wstępny.
- Obudowę odkurzacza czyścić wilgotną szmatką z dodatkiem niewielkiej ilości płynu do mycia.
- Oryginalne akcesoria nabywać u lokalnego sprzedawcy.
- Informacji o punktach serwisowych udziela lokalny sprzedawca.

Recykling i złomowanie

Opakowanie oddać do recyklingu, a urządzenie złomować zgodnie z lokalnymi przepisami. Przed oddaniem na złom odciąć przewód zasilania, aby uniknąć ewentualnego wypadku spowodowanego użyciem wadliwego urządzenia.

Troska o środowisko

Odkurzacze zostały zaprojektowane z myślą o ochronie środowiska. Wszystkie części plastikowe nadają się do recyklingu.

Odpowiedzialność

Firma Nilfisk nie ponosi żadnej odpowiedzialności za jakiegokolwiek szkody wynikłe z nieprawidłowego użytkowania bądź modyfikacji urządzenia.

Gwarancja

Warunki gwarancji mogą się różnić w zależności od kraju. Szczegółowe informacje można uzyskać u lokalnego sprzedawcy.

Gwarancja i serwis

Odkurzacz z serii Nilfisk Coupé objęty jest dwuletnią (2) gwarancją, która obejmuje silnik, zwizacz przewodu zasilania, włącznik i obudowę. Ssawki, filtry, węże, rury i inne akcesoria objęte są dwunastomiesięczną gwarancją, która dotyczy wyłącznie wad fabrycznych i nie obejmuje zużycia eksploatacyjnego.

Gwarancja obejmuje części zamienne oraz koszty robocizny i dotyczy wad produkcyjnych i materiałowych, które mogą ujawnić się podczas normalnej eksploatacji w warunkach domowych. Naprawa w ramach gwarancji zostanie wykonana wyłącznie wtedy, gdy można udowodnić, że wada wystąpiła w trakcie okresu gwarancyjnego produktu (poprawnie wypełniona karta gwarancyjna lub wydrukowany i podpisany pieczętką rachunek z kasy z datą i typem produktu) oraz pod warunkiem że odkurzacz został zakupiony jako nowy produkt, a jego dystrybutorem jest Nilfisk-Advance.

W razie konieczności naprawy klient musi skontaktować się na własny koszt z Nilfisk-Advance w celu uzyskania informacji o punktach serwisowych. Po wykonaniu niezbędnych napraw odkurzacz zostanie zwrócony na prywatny adres klienta na ryzyko i koszt Nilfisk-Advance.

Gwarancja nie obejmuje:

- Normalnego zużycia akcesoriów i filtrów podczas eksploatacji.
- Usterek lub uszkodzeń będących bezpośrednim lub pośrednim skutkiem nieprawidłowej eksploatacji, np. odkurzania gruzu, gorącego popiołu lub sypkiego środka do czyszczenia dywanów.
- Niewłaściwej eksploatacji, utraty, niezapewnienia odpowiedniej konserwacji opisanej w instrukcji obsługi.
- Przypadku stosowania odkurzacza do remontu mieszkania.

- Stosowania odkurzacza do zbierania wody, gipsu oraz trocin.

Gwarancja nie obejmuje również przypadków nieprawidłowej lub wadliwej konfiguracji, tj. połączeń lub przyłączeń ani szkód spowodowanych przez ogień, uderzenia piorunów, ani nietypowych skoków napięcia, ani żadnych innych zakłóceń elektrycznych spowodowanych wadliwymi bezpiecznikami lub wadliwą instalacją elektryczną, a także wszelkich wad lub uszkodzeń, które Nilfisk-Advance uważa za wynikłe z innych przyczyn niż wady produkcyjne i materiałowe.

Gwarancja staje się nieważna:

- Jeśli usterka spowodowana jest stosowaniem nieoryginalnych worków na kurz lub filtrów.
- Jeśli z odkurzacza usunięto numer seryjny.
- Jeśli odkurzacz był naprawiany przez sprzedawcę bądź punkt serwisowy nieautoryzowany przez Nilfisk
- Jeśli urządzenie jest wykorzystywane do użytku profesjonalnego, tj. przez firmy budowlane, sprzątające, komercyjne oraz w każdym innym celu niż eksploatacja w warunkach domowych.

Gwarancja obowiązuje na terenie:

Danii, Szwecji, Norwegii, Wielkiej Brytanii, Irlandii, Belgii, Holandii, Francji, Niemiec, Polski, Rosji, Austrii, Szwajcarii, Hiszpanii, Portugalii, Australii i Nowej Zelandii, Estonii, Łotwy, Litwy, Węgier, Grecji, Słowenii, Słowacji, Czech, Włoch, Finlandii.

Vítejte!

Děkujeme, že jste si vybrali
vysavač Nilfisk Coupé.

Přehled

- 1 Zasouvací drážka
- 2 Filtr HEPA
- 3 rukojeť
- 4 Navijec kabelu
- 5 Tlačítko zapnout/vypnout
- 6 Úroveň výkonu
- 7 Indikátor naplnění sáčku na prach,
mechanický
- 8 Víko příslušenství
- 9 Tlačítko otevřít/zavřít, kontejner na
prach
- 10 Typový štítek
- 11 Zasouvací drážka
- 12 Hubice na čalounění
- 13 Kartáčová hubice
- 14 Předfiltr
- 15 Sáček na prach
- 16 Hubice na tvrdé podlahové krytiny
- 17--18 Kombinovaná hubice
- 19 Šoupátko

Obsah

Přehled	33
Symboly na displeji	33
Bezpečnostní pokyny	34
Návod k použití	35
Rady k čištění	38
Odstaňování problémů	39
Servis, údržba atd.	39
Záruka a servis	40

Symboly na displeji



Pokud je indikátor zcela
červený, je sáček na
prach plný a je jej třeba
vyměnit.

Bezpečnostní pokyny

- Nepoužívejte přístroj, pokud není správně upevněn sáček na prach a filtry.
- Přístroj není určen k vysávání nebezpečných materiálů nebo plynů. Nedodržením tohoto pokynu může dojít k vážnému ohrožení zdraví.
- Tento přístroj nelze používat k odsávání vody nebo jiných kapalin.
- Nevysávejte ostré předměty, například jehly nebo kusy skla.
- Nevysávejte žádné hořící nebo kouřící předměty, například cigarety, zápalky nebo žhavý popel.
- Přístroj používejte a skladujte v interiéru a v suchém prostředí, při teplotách 0 až 60 °C.
- Přístroj nepoužívejte mimo interiér.
- Nepoužívejte přístroj, pokud máte mokré ruce.
- Před odpojením ze zásuvky přístroj vypněte.
- Při odpojování ze zásuvky uchopte zástrčku, netahejte za šňůru. Přístroj nepřenášejte ani nepřemisťujte taháním za šňůru.
- Přístroj nelze používat, pokud šňůra vykazuje jakékoliv známky poškození. Šňůru je třeba pravidelně kontrolovat, zda nevykazuje známky poškození, zejména zda nebyla rozdrčena, přiskřípnuta ve dveřích nebo poškozena přejetím.
- Pokud přístroj vykazuje známky poruchy, nepoužívejte jej. Pokud došlo k pádu nebo poškození přístroje, pokud byl ponechán mimo interiér nebo přišel do styku s vodou, nechte jej zkontrolovat autorizovaným servisním střediskem.
- Na elektrických ani mechanických bezpečnostních zařízeních není povoleno provádět žádné změny ani úpravy.
- Veškeré opravy musí provádět autorizované servisní středisko.
- Používejte pouze originální sáčky na prach, originální filtry a originální příslušenství zakoupené u místního prodejce. Použití neschválených sáčků na prach a filtrů ruší platnost záruky.
- Před výměnou sáčku na prach nebo filtru odpojte přístroj od elektrické sítě. Uchopte zástrčku, netahejte za šňůru.
- Nepoužívejte přístroj jako hračku. Nenechávejte děti v blízkosti přístroje bez dozoru.
- Tento spotřebič není určen k tomu, aby jej bez dozoru používaly mladistvé nebo nedostatečně způsobilé osoby, pokud pro ně není zajištěn přiměřený dozor odpovědnou osobou, která zaručí, že bude spotřebič používán bezpečně. U malých dětí je třeba zajistit dozor, aby si se spotřebičem nehrály.
- Pokud dojde k poškození přívodní šňůry, je z bezpečnostních důvodů nutné, aby její výměnu provedl výrobce, jeho servisní organizace nebo podobně kvalifikovaný personál.

Návod k použití

Před použitím přístroje zkontrolujte, zda napětí uvedené na typovém štítku umístěném na spodní straně přístroje odpovídá napětí v síti.

1

Připojení hadice, trubice a hubic

Zapnutí a vypnutí

Zapnutí

Vytáhněte šňůru a zasuňte zástrčku do zásuvky.

Tlačítko zapnut/vypnout a úroveň výkonu.

Vypnutí

Přístroj vypněte a vytáhněte ze zásuvky. Při odpojování ze zásuvky uchopte zástrčku, netahejte za šňůru.

Výměna sáčku na prach a filtrů

Velikost a kvalita sáčku na prach a filtrů ovlivňuje účinnost přístroje. Použití neoriginálních sáčků na prach a filtrů může způsobit snížení proudu vzduchu, což může vést k přetížení přístroje. Používání neoriginálních sáčků na prach nebo filtrů ruší platnost záruky.

3 Výměna sáčku na prach

Zcela červený indikátor naplnění sáčku signalizuje nutnost výměny sáčku na prach. Vždy používejte originální sáčky na prach.

4 Výměna předfiltru

Předfiltr chrání motor pohlcováním mikročastic, které není schopen zachytit sáček na prach. Předfiltr je třeba vyměnit při každé čtvrté výměně sáčku na prach. Předfiltr je umístěn za sáčkem na prach. Vždy používejte originální filtry.

5 Výměna filtru HEPA

Filtr HEPA zbavuje vyfukovaný vzduch mikročástic, které nedokáže zachytit sáček na prach. Filtr HEPA nelze čistit kartáčem ani vodou.

Nastavení sacího výkonu

Šoupátko na ohnuté trubici

Pokud je šoupátko zavřené, je sací výkon nejvyšší, pokud je zcela otevřené, je nejnižší. Sací výkon lze nastavit posunutím šoupátka do požadované polohy

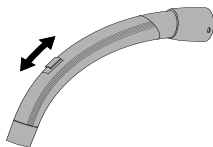

Regulace výkonu

Sací výkon lze regulovat pomocí posuvného ovladače umístěného na přístroji.



6 Uložení trubice a hubice

Na přístroji jsou dvě zasouvací drážky. Jedna se nachází na spodní straně přístroje a používá se tehdy, kdy je přístroj uložen na zadní straně. Druhá drážka je umístěna na zadní straně a používá se, pokud přístroj stojí na kolečkách.

Tepelná pojistka

Přístroj je vybaven tepelnou pojistkou, která zabráňuje jeho přehřátí. Pokud se tepelná pojistka přehřeje, přístroj automaticky vypne motor a dokud nevychladne, nelze jej znovu zapnout.

Nové zapnutí

1. Vypněte přístroj a odpojte jej od elektrické sítě.
2. Zkontrolujte, zda v ohnuté trubici, hadici, trubici, hubici, sáčku na prach a filtru nic nebrání volnému průchodu vzduchu.
3. Nechte přístroj vychladnout.
4. Znovu zapojte přístroj do zásuvky a stiskněte tlačítko Zapnout. Přístroj se nezapne, dokud dostatečně nevychladne. Pokud se přístroj nezapne, vypněte jej a odpojte ze sítě. Vyčkejte a po chvíli jej zkuste znovu zapnout.

Rady k čištění

Sací výkon lze nastavit pomocí regulace výkonu nebo šoupátka na ohnuté trubici.

8 Hubice na čalounění

Hubici na čalounění používejte na čalouněný nábytek.

9 Kartáčová hubice

Záclony a parapety vysávejte kartáčovou hubicí.

10 Hubice na tvrdé podlahové krytiny

Na tvrdé podlahové krytiny používejte hubici.

11 Kombinovaná hubice

Kombinovanou hubici nastavte podle typu podlahy.

12 Turbohubice

Turbohubici používejte pro účinné čištění koberců.

Jednotlivé modely mohou být vybaveny různými hubicemi.

Odstraňování závad

Opravy a servis elektrických součástí, např. šňůry nebo motoru, smí provádět pouze autorizované servisní středisko.

Pokud se přístroj nezapne	Zkontrolujte, zda je zástrčka správně zapojena do zásuvky
	Domovní pojistka může být spálená a je třeba ji vyměnit.
	Šňůra nebo zástrčka mohou být poškozené a musí je opravit autorizované servisní středisko.
Snížený sací výkon	Sáček na prach může být plný a je třeba jej vyměnit, viz návod.
	Předfiltr nebo filtr HEPA mohou být zablokované a je potřeba je vyměnit, viz návod.
	Ohnutá trubice, hadice, trubice nebo hubice mohou být ucpané a je třeba je vyčistit.
Pokud se přístroj vypne	Může být přehřátá tepelná pojistka, viz návod

Servis a údržba

- Přístroj skladujte v interiéru a v suchém prostředí.
- Předfiltr je třeba vyměnit při každé čtvrté výměně sáčku na prach. Balení sáčků na prach obsahuje čtyři sáčky na prach a jeden předfiltr.
- Povrch přístroje čistíte suchým nebo vlhkým hadříkem s menším množstvím čisticího prostředku.
- Originální příslušenství si objednejte u místního prodejce.
- Servis - kontaktujte místního prodejce.

Recyklace a likvidace

Obalový materiál recyklujte a přístroj zlikvidujte podle doporučení místních úřadů. U vyřazeného přístroje co nejvíce zkratě šňůru, aby její vinou nemohlo dojít ke zranění osob.

Ekologické závazky

Při vývoji tohoto přístroje byl brán ohled na životní prostředí. Všechny plastové díly nesou příslušnou značku pro recyklaci.

Odpovědnost

Společnost Nilfisk neodpovídá za škody vzniklé nesprávným používáním nebo úpravami přístroje.

Záruka

Podmínky záruky se mohou v jednotlivých zemích lišit. Informace vám poskytne místní prodejce.

Záruka a servis

Na vysavač Nilfisk modelové řady Coupé se vztahuje dvouletá (2) záruka, která zahrnuje motor, naviják šňůry, spínač a plášť. Na hubice, filtry, hadice, trubice a další příslušenství se vztahuje záruka v délce dvanácti měsíců, a to pouze na výrobní vady, nikoliv na opotřebení.

Záruka zahrnuje náhradní díly a náklady na práci a pokrývá výrobní vady a vady materiálu, které se mohou projevit při běžném používání v domácnosti.

Záruční servis lze provést pouze pokud se prokáže, že k závadě došlo během záruční lhůty (správně vyplněným záručním listem nebo vytištěnou a orazítkovanou účtenkou s uvedeným datem a typem výrobku), a pokud byl vysavač zakoupen jako nový výrobek v České republice, v Velké Británii, Irsku, Austrálii či na Novém Zélandu a distribuován společností Nilfisk-Advance.

V případě opravy závad musí zákazník na svoje náklady kontaktovat společnost Nilfisk-Advance, která ho odkáže na příslušný servis.

Po dokončení nutných oprav bude vysavač vrácen zákazníkovi na riziko a náklady společnosti Nilfisk-Advance.

Záruka nepokrývá:

- Běžné opotřebení příslušenství a filtrů.
- Vady nebo poškození přímo nebo nepřímo způsobené nesprávným používáním - např. vysáváním suti, horkého popela nebo prášku pro odstranění zápachu z koberce.
- Nesprávné používání, žádná nebo nedostatečná údržba, tak jak je popsána v *Návodu k použití*
- Pokud byl přístroj používán při renovaci v domácnosti.
- Pokud byl přístroj používán k vysávání vody, sádrového prachu nebo pilin.

Záruka se rovněž nevztahuje na chybnou nebo slabou konfiguraci, tj. přípravu k provozu nebo zapojení, ani na poškození vzniklé ohněm, požárem, zásahem blesku nebo neobvyklým kolísáním napětí nebo jinou elektrickou poruchou, např. vadnými pojistkami nebo vadnou instalací rozvodné elektrické sítě, a závady či poškození obecně, které bude společnost Nilfisk-Advance považovat za důsledek způsobený jinou příčinou, než je výrobní vada nebo vada materiálu.

Záruka ztrácí platnost:

- Pokud je vada způsobena používáním neoriginálních sáčků na prach nebo filtrů.
- Pokud je z vysavače odstraněno identifikační číslo.
- Pokud byl vysavač opraven servisem jiným než autorizovaným společností Nilfisk.
- Pokud se přístroj používá v komerčním prostředí, tj. stavebními nebo úklidovými firmami, profesionálními obchodníky, nebo jinak mimo domácnost.

Záruka platí v:

Dánsko, Švédsko, Norsko, Velká Británie, Irsko, Belgie, Nizozemsko, Francie, Německo, Polsko, Rusko, Rakousko, Švýcarsko, Španělsko, Portugalsko, Austrálie a Nový Zéland, Estonsko, Lotyšsko, Litva, Maďarsko, Řecko, Slovinsko, Slovensko, Česká republika, Itálie, Finsko.

Vitajte!

Ďakujeme, že ste si vybrali
vysávač Nilfisk Coupé.

Prehľad

- 1 Odkladacia konzola
- 2 Filter HEPA
- 3 rukoväť
- 4 Navíjač kábla
- 5 Tlačidlo zapnutia a vypnutia
- 6 Výkon
- 7 Indikátor vrecúška na prach,
mechanický
- 8 Kryt príslušenstva
- 9 Tlačidlo otvoriť/zatvoriť, zásobník
na prach
- 10 Typový štítok
- 11 Odkladacia konzola
- 12 Tryska na čalúnenie
- 13 Tryska s kefkou
- 14 Predfilter filter
- 15 Vrecúško na prach
- 16 Tryska na tvrdú podlahu
- 17--18 Kombinovaná tryska
- 19 Posuvný ventil

Obsah

Prehľad	41
Zobrazované symboly	41
Bezpečnostné pokyny	42
Návod na použitie	43
Tipy na čistenie	46
Odstraňovanie porúch	47
Servis, údržba atď.	47
Záruka a servis	48

Zobrazované symboly



Vrecúško na prach je
plné a musí sa vymeniť,
keď je indikátor celý
červený.

Bezpečnostné pokyny

- Prístroj nepoužívajte bez správne inštalovaného vrecúška na prach/ filtrov.
- Tento prístroj nie je určený na vysávanie nebezpečných materiálov alebo plynov. Takéto použitie môže vážne ohroziť zdravie osôb.
- Prístroj sa nesmie používať na vysávanie vody alebo iných kvapalín.
- Nevysávajte ostré predmety, ako sú ihly alebo kúsky skla.
- Nevysávajte nič, čo horí alebo dymí, ako ihly cigarety, zápalky alebo horúci popol.
- Prístroj používajte v interiéri a v suchom prostredí s teplotou 0 °C až 60 °C.
- Prístroj nepoužívajte vo vonkajšom prostredí.
- Prístroj neobsluhujte s mokrymi rukami.
- Pred odpojením zo zásuvky prístroj vypnite.
- Pri odpájaní zo zásuvky uchopte zástrčku, nie kábel. Prístroj neprenášajte ani neťahajte pomocou kábla.
- Prístroj sa nesmie používať, ak je poškodený kábel. Pravidelne kontrolujte, či kábel nie je poškodený, najmä ak bol stlačený, zaseknutý vo dverách alebo sa po ňom prechádzalo.
- Prístroj nepoužívajte, ak sa zdá byť poškodený. Prístroj, ktorý spadol, poškodil sa, bol ponechaný vonku alebo bol vystavený vode, nechajte skontrolovať v autorizovanom servisnom stredisku.
- Nevymieňajte ani neupravujte mechanické alebo elektrické zabezpečovacie zariadenia.
- Všetky opravy musí vykonávať autorizované servisné stredisko.
- Používajte len originálne vrecúška na prach, originálne filtre a originálne príslušenstvo od miestneho predajcu. Použitím neschválených vrecúšok na prach a filtrov zaniká záruka.
- Pred začiatkom výmeny vrecúšok na prach alebo filtrov vypnite zariadenie a odpojte ho od siete. Neťahajte pritom za kábel, ale vytiahnite zástrčku
- Prístroj nepoužívajte na hranie. Nenechávajte deti pri prístroji bez dozoru.
- Tento prístroj nie je určený na použitie mladými osobami alebo osobami s obmedzenými schopnosťami bez dozoru, pokiaľ sa zodpovedná osoba nepresvedčila, že dokážu prístroj bezpečne používať. Malé deti by mali byť pod dozorom, aby sa s prístrojom nehrali.
- Ak je prírodný kábel poškodený, musí ho vymeniť výrobca alebo servisný pracovník alebo podobne kvalifikovaná osoba, aby nedošlo k ohrozeniu.

Návod na použitie

Pred použitím zariadenia skontrolujte, či napätie uvedené na typovom štítku na spodnej časti zariadenia súhlasí s napätím elektrickej siete.

Zapnutie a vypnutie

Spustenie

Vytiahnite kábel a zapojte prístroj do elektrickej zásuvky v stene.

Tlačidlo zapnúť/vypnúť úroveň výkonu

Vypnutie

Prístroj vypnite a zástrčku vytiahnite zo zásuvky. Pri odpájaní zo zásuvky uchopte zástrčku, neťahajte kábel.

1

Spojovacia hadica, trubica a trysky

Výmena vrecúška na prach a filtrov

Veľkosť a kvalita vrecúška na prach a filtrov ovplyvňujú výkonnosť prístroja. Používanie iných ako originálnych vrecúšok na prach a filtrov môže obmedzovať prietok vzduchu a spôsobiť preťaženie prístroja. Používaním iných ako originálnych vrecúšok na prach a filtrov zaniká záruka.

3 Výmena vrecúška na prach

Úplne červený indikátor vrecúška na prach signalizuje, že je potrebná výmena vrecúška na prach. Vždy používajte originálne vrecúška na prach.

4 Výmena predfiltra

Predfilter chráni motor absorbovaním mikročastíc, ktoré sa nezachytia vo vrecúšku na prach. Predfilter sa vymieňa pri každej štvrtej výmene vrecúška na prach. Predfilter je umiestnený za vrecúškom na prach. Používajte len originálne filtre.

5 Výmena filtra HEPA

Filter HEPA čistí výfukový vzduch od mikročastíc, ktoré sa nezachytia v vrecúšku na prach. Filter HEPA sa nemôže čistiť kefou ani praním.

Nastavenie sacieho výkonu**Posuvný ventil na ohnutej trubici**

Sací výkon je maximálny, keď je posuvný ventil zatvorený, a minimálny, keď je úplne otvorený. Nastavte sací výkon umiestnením posuvného ventilu do požadovanej polohy.

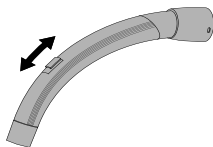
**Regulácia výkonu**

Sací výkon sa nastavuje pomocou posuvného ventilu na prístroji..

**6 Uloženie trubice a trysky**

K dispozícii sú dva odkladacie žliaby. Jeden je umiestnený na spodnej časti a používa sa, keď je prístroj postavený na zadnej časti. Druhý je umiestnený na zadnej časti a používa sa, keď je prístroj postavený na kolieskach.

Tepelná poistka

Prístroj je vybavený tepelnou poistkou, ktorá ho chráni pred prehriatím. Keď sa tepelná poistka rozpojí, motor prístroja sa automaticky vypne a pred opätovným spustením musí vychladnúť.

Opätovné spustenie

1. Vypnite prístroj a odpojte ho zo zásuvky v stene.
2. Skontrolujte, či nič nebráni prietoku vzduchu cez trubicu, hadicu, trysku, vrecúško na prach alebo filtre.
3. Nechajte prístroj vychladnúť.
4. Prístroj opäť zapojte do siete a stlačte tlačidlo zapnúť. Prístroj sa nespustí, kým dostatočne nevychladne. Ak sa prístroj nespustí, vypnite ho a odpojte zo siete. O chvíľu skúste znovu.

Tipy na čistenie

Sací výkon nastavujte pomocou regulácie výkonu alebo posuvného ventilu na ohnutej trubici.

8 Tryska na čalúnenie

Na čistenie čalúneného nábytku používajte trysku na čalúnenie.

9 Tryska s kefkou

Na čistenie závesov a parapiet používajte trysku s kefkou.

10 Tryska na tvrdú podlahu

Používajte trysku na čistenie tvrdých podláh.

11 Kombinovaná tryska

Kombinovanú trysku nastavte podľa typu podlahy.

12 Turbotryska

Na účinné čistenie kobercov používajte turbotrysku.

Jednotlivé modely môžu byť vybavené rôznymi tryskami.

Odstraňovanie závad

Opravy a servis elektrických súčastí, ako je kábel alebo motor, sa môžu vykonávať len v autorizovaných servisných strediskách.

Ak sa prístroj nezapne	Skontrolujte, či je zástrčka správne zasunutá do zásuvky v stene.
	Poistka v budove môže byť vypálená a musí sa vymeniť.
	Kábel alebo zástrčka môžu byť poškodené a musia sa opraviť v autorizovanom servisnom stredisku.
Znížený sací výkon	Vrecúško na prach môže byť plné a musí sa vymeniť. Pozrite si pokyny.
	Predfilter alebo filter HEPA môžu byť upchaté a musia sa vymeniť. Pozrite si pokyny.
	Ohnutá trubica, hadica alebo tryska môžu byť upchaté a musia sa vyčistiť.
Ak sa prístroj zastaví	Tepelná poistka sa mohla rozpojiť. Pozrite si pokyny.

Servis a údržba

- Prístroj skladujte vo vnútri a v suchom prostredí.
- Predfilter sa vymieňa pri každej štvrtej výmene vrecúška na prach. Balík s vrecúškami na prach obsahuje štyri vrecúška na prach a jeden predfilter.
- Na čistenie povrchu prístroja používajte suchú tkaninu alebo vlhkú handru s malým množstvom čistiaceho prostriedku.
- Originálne príslušenstvo objednávajte od miestneho predajcu.
- Servis – obráťte sa na miestneho predajcu.

Recyklovanie a vyradenie

Recyklujte obaly a pri vyradovaní prístroja postupujte podľa odporúčaní miestnych úradov. Kábel posekajte na čo najkratšie časti, aby sa predišlo poraneniu osôb na vyradenom prístroji.

Environmentálny záväzok

Konštrukcia prístroja zohľadňuje environmentálne požiadavky. Všetky plastové súčasti sú označené pre potreby recyklovania.

Zodpovednosť

Spoločnosť Nilfisk odmieta všetku zodpovednosť za akékoľvek škody spôsobené nesprávnym používaním alebo úpravou prístroja.

Záruka

Záruka sa môže líšiť podľa jednotlivých krajín. Informácie vám poskytne miestny predajca.

Záruka a servis

Na tento prístroj Nilfisk Coupé Series sa poskytuje záruka dva (2) roky, ktorá sa vzťahuje na motor, navíjač kábla, vypínač a plášť. Na trysky, filtre, hadice, trubice a ďalšie príslušenstvo sa vzťahuje dvanásťmesačná záruka len na výrobné chyby, z ktorej je vylúčené opotrebovanie používaním. Záruka zahŕňa náhradné súčiastky a pracovné náklady a vzťahuje sa na výrobné vady a chyby materiálu, ktoré sa môžu prejaviť pri normálnom používaní v domácnosti. Servis na základe záruky sa poskytne len v prípade, ak porucha nastala počas záručnej lehoty výrobku (správne vyplnený záručný list alebo vytlačený doklad z registračnej pokladnice s pečiatkou, dátumom a typom výrobku) a s podmienkou, že prístroj bol kúpený ako nový výrobok vo Veľkej Británii, Írsku, Austrálii alebo na Novom Zélande a bol dodaný spoločnosťou Nilfisk-Advance. V prípade opravy porúch sa zákazník musí spojiť so spoločnosťou Nilfisk-Advance, ktorá ho odporučí na servisného agenta na vlastné náklady zákazníka. Po vykonaní všetkých potrebných opráv sa prístroj doručí zákazníkovi na náklady a zodpovednosť spoločnosti Nilfisk-Advance.

Záruka sa nevzťahuje na:

- Bežné opotrebovanie príslušenstva a filtrov používaním.
- Poruchy alebo poškodenie, ktoré sa vyskytnú ako priamy alebo nepriamy následok nesprávneho používania, ako je vysávanie stavebného odpadu, horúceho popola alebo dezodoračných prípravkov na koberce,
- Nesprávne zaobchádzanie, nedostatočnú alebo žiadnu údržbu, ako je popísané v časti *Návod na použitie*.
- Ak sa prístroj použil na renováciu domu.

- Ak sa prístroj použil na odsávanie vody, omietkového prachu alebo pilín.

Záruka sa nevzťahuje ani na nesprávnu alebo zlú konfiguráciu, t. j. nastavenie alebo pripojenie, ani na poškodenie ohňom, požiarom, úderom blesku alebo nezvyčajným kolísaním napätia a ďalšími elektrickými poruchami, ako sú chybné poistky alebo chybná elektrická inštalácia rozvodnej siete, ani na poruchy alebo poškodenie, ktoré spoločnosť Nilfisk-Advance všeobecne považuje za výsledok iných príčin, ako sú výrobné chyby alebo chyby materiálu.

Záruka prestáva platiť:

- Ak je porucha spôsobená používaním iných ako originálnych vrecúšok na prach alebo filtrov spoločnosti Nilfisk.
- Ak je z prístroja odstránené identifikačné číslo.
- Ak bol prístroj opravovaný predajcom, ktorého spoločnosť Nilfisk neautorizovala.
- Ak sa prístroj používal na podnikateľské účely, ako sú stavební dodávatelia, poskytovatelia čistiacich služieb, odborné činnosti a každé ďalšie používanie mimo domácnosti.

Záruka platí v nasledujúcich krajinách:

Dánsko, Švédsko, Nórsko, Veľká Británia, Írsko, Belgicko, Holandsko, Francúzsko, Nemecko, Poľsko, Rusko, Rakúsko, Švajčiarsko, Španielsko, Portugalsko, Austrália a Nový Zéland, Estónsko, Lotyšsko, Litva, Maďarsko, Grécko, Slovinsko, Slovensko, Česká republika, Taliansko, Fínsko.

Üdvözljük!

Köszönjük, hogy a
Nilfisk Coupé porszívót választotta.

Áttekintés

- 1 Tárolási rögzítő
- 2 HEPA-szűrő
- 3 Kézi fogantyú
- 4 Kábelcsévéelő
- 5 BE/KI gomb
- 6 Teljesítményszint
- 7 Porzsák kijelző, mechanikus
- 8 Tartozékfedél
- 9 Porzsáktartó nyitó/záró gomb
- 10 Adattábla
- 11 Tárolási rögzítő
- 12 Kárpit-szívófej
- 13 Kefés szívófej
- 14 Előszűrő
- 15 Porzsák
- 16 Keménypadló-szívófej
- 17--18 Kombinált szívófej
- 19 Tolattyú

Tartalomjegyzék

Áttekintés	49
A kijelzőn megjelenő jelek	49
Biztonsági előírások	50
Használati utasítás	51
Tisztítási tanácsok	54
Hibaelhárítás	55
Javítás és karbantartás stb.	55
Garancia és szerviz	56

A kijelzőn megjelenő jelek



A porzsák megtelt,
cserélni kell, amikor a
jelző teljesen vörös.

Biztonsági előírások

- Ne használja a gépet megfelelően beszerelt porzsák és szűrők nélkül.
 - A gép nem alkalmas veszélyes anyagok vagy gáz felszívására, ez súlyos egészségi kockázatot jelent.
 - A készülékkel tilos vizet vagy egyéb folyadékot eltávolítani.
 - Ne szívjon fel éles tárgyakat, például tűt vagy üvegszilánkot.
 - A készülékkel ne szívjon fel semmit, ami ég vagy füstöl, mint például a cigaretta, a gyufa vagy a forró hamu.
 - A gépet fedett helyen, száraz környezetben használja és tárolja, 0 °C és 60 °C közötti hőmérsékleten.
 - Ne használja a gépet szabadtéren.
 - Ne fogja meg a gépet nedves kézzel.
 - A hálózati aljzatból történő kihúzás előtt kapcsolja ki a készüléket.
 - Mindig a villásdugót fogja meg, ha ki akarja húzni az aljzataból, ne pedig a vezetékét. Ne szállítsa vagy húzza a gépet a vezetékénél fogva.
 - A gépet nem szabad használni, ha a vezetéken bármilyen sérülésnek nyoma van. Rendszeresen ellenőrizze a vezeték épségét, különösen akkor, ha összenyomta, rácsukta az ajtót, vagy átment rajta valami.
 - Ne használja a gépet, ha hibásnak tűnik. Vizsgáltassa meg a gépet hivatalos szervizben, ha a gépet leejtették, megsérült, szabadtéren hagyták, vagy víz érte.
 - Tilos bármilyen változtatást vagy módosítást végrehajtani a mechanikai vagy elektromos biztonsági eszközökön.
 - Minden javítást a hivatalos szervizzel kell elvégeztetni.
 - Csak a helyi forgalmazótól beszerzett, eredeti porzsákokat, eredeti szűrőket és eredeti tartozékokat használja. Ha nem eredeti porzsákokat vagy szűrőt használ, elveszíti a garanciát.
- A porzsák vagy a szűrő cseréjének megkezdése előtt kapcsolja ki a gépet, és a dugónál, nem pedig a vezetékénél fogva húzza ki a vezetékét a fali csatlakozóból.
 - Ne játsszon a géppel! Felügyelet nélkül ne hagyjon gyermekeket a gép mellett!
 - A készüléket gyermekek és cselekvésükben korlátozott személyek csak megfelelően képzett személy felügyelete alatt használhatják, megbizonyosodva arról, hogy ők is biztonságosan tudják azt használni. Vigyázzon, hogy a gyermekek ne játsszanak a készülékkel.
 - Ha a készülék csatlakozókábele sérült, azt a veszély megelőzése érdekében a gyártóval, a gyártó szervizképviselőjével, vagy hasonlóan képzett személlyel kell kicseréltetni.

Használati utasítás

A készülék használata előtt győződjön meg arról, hogy a gép alján található adattáblán szereplő feszültség megegyezik a hálózati feszültséggel.

1

A tömlő, a cső és a szívófejek csatlakoztatása

Indítás és leállítás

Indítás

Húzza ki a kábelt, és csatlakoztassa a gépet egy fali csatlakozóhoz.

Be/ki gomb és teljesítményszint

Leállítás

Kapcsolja ki a készüléket, és húzza ki csatlakozóját a hálózati aljzathoz. Mindig a villásdugót fogja meg, ha ki akarja húzni az aljzathoz, ne pedig a vezetékét.

A porzsák és a szűrők cseréje

A porzsák és a szűrők mérete és minősége befolyásolja a gép hatékonyságát. Nem eredeti porzsák vagy szűrők használata korlátozhatja a levegő áramlását, ami a gép túlterheléséhez vezethet. Ha nem eredeti porzsákat vagy szűrőt használ, elveszíti a garanciát.

3 A porzsák cseréje

Amikor a porzsák-jelző már teljesen vöröset mutat, a porzsákat cserélni kell.

Csak eredeti porzsákat használjon!

4 Az előszűrő cseréje

Az előszűrő elnyeli azokat a mikrorészecskéket, amelyeket a porzsák nem tud visszatartani, így védi a motort. Minden negyedik porzsáknál cserélje az előszűrőt. Az előszűrő a porzsák mögött helyezkedik el. Mindig eredeti szűrőt használjon!

5 A HEPA-szűrő cseréje

A HEPA-szűrő azoktól a mikrorészecskéktől tisztítja meg a kiáramló levegőt, amelyeket a porzsák nem tud visszatartani. A HEPA-szűrőt sem kikefélni, sem kimosni nem szabad.

A szívóerő szabályozása**Tolattyú a hajlított csövön**

A szívóerő akkor a legnagyobb, amikor a tolatyú zárt helyzetben van, és akkor a legkisebb, amikor teljesen nyitott. A szívóerőt a tolatyú kívánt helyzetbe állításával szabályozhatja.

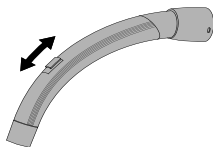
**Teljesítményszabályozás**

A szívóerőt a gépen található csúszkával állíthatja be.

**6 A cső és felszívófej tárolása**

A tároláshoz két vájat áll rendelkezésre. Az egyik a gép alsó részén található, ezt akkor használja, amikor a gép a hátán áll; a másik a gép hátulján található, ezt pedig akkor vegye igénybe, amikor a gép a kerekein áll.

Hőkioldó biztosíték

A gép hőkioldó biztosítékkal van ellátva, amely megakadályozza a készülék túlmelegedését. Ha a hőkioldó biztosíték működésbe lép, a gép automatikusan kikapcsolja a motort. Az újbóli indítás csak akkor lehetséges, ha a gép lehűlt.

Újraindítás

1. Kapcsolja ki a gépet, és dugaszát húzza ki a fali csatlakozóból.
2. Gondoskodjon róla, hogy a levegő áramlását a hajlított csőben, a tömlőben, a csőben, a szívófejben, a porzsákban vagy a szűrőkben semmi ne gátolja.
3. Hagyja lehűlni a gépet.
4. Ismét csatlakoztassa a gépet, majd nyomja meg az indítógombot. A gép nem indul el, amíg kellően le nem hűlt. Ha a gép nem indul, kapcsolja ki, és húzza ki a dugaszt. Rövid idő elteltével próbálkozzon újra.

Tisztítási tanácsok

A szívóerőt a teljesítményszabályozóval vagy a hajlított csövön található tolattyúval állíthatja

8 Kárpittisztító fej

A kárpittisztító fejet kárpitozott bútorokhoz használhatja.

9 Kefés fej

A kefés tisztítófejet függöny és ablakpárkány tisztítására használhatja.

10 Keménypadló-szívófej

Kemény padlózathoz ezt a tisztítófejet használja.

11 Kombinált szívófej

Állítsa be a kombinált szívófejet a padló típusának megfelelően.

12 Turbo-szívófej

A turbo-szívófejet szőnyegek hatékony tisztítására használhatja.

A különböző modellek különböző szívófejeket tartalmazhatnak.

Hibaelhárítás

Az elektromos részegységek, pl. vezeték vagy motor javítását kizárólag a hivatalos szerviz végezheti.

Ha a gép nem indul	Ellenőrizze, hogy a dugasz megfelelően illeszkedik-e a fali csatlakozóba.
	Előfordulhat, hogy az épületben kiégett egy biztosíték, és ki kell cserélni.
	Lehet, hogy a vezeték vagy a dugó sérült, és javítását hivatalos szervizzel kell elvégeztetni.
Lecsökkent szívóerő	Lehet, hogy a porzsák megtelt, és cserélni kell, lásd az utasításoknál.
	Lehet, hogy az előszűrő vagy a HEPA-szűrő eltömődött, és cserélni kell, lásd az utasításoknál.
	Lehet, hogy a hajlított cső, a tömlő, a cső vagy a szívófej eltömődött, és tisztítani kell.
Ha a gép leáll	Előfordulhat, hogy a hőkioldó biztosíték kioldott, lásd az utasításoknál.

Javítás és karbantartás

- A gépet fedett helyen, száraz környezetben tárolja.
- Minden negyedik porzsáknál cserélje az előszűrőt. A porzsák-csomag négy porzsákat és egy előszűrőt tartalmaz.
- A gép felületét száraz ronggyal vagy kevés tisztítószerrel tartalmazó, nedves ruhával tisztítsa.
- Az eredeti tartozékokat helyi forgalmazótól rendelje meg.
- Javítás – vegye fel a kapcsolatot helyi forgalmazójával.

Selejtezés és újrahasznosítás

A csomagolóanyag és a hulladék újrahasznosításakor a helyi önkormányzat ajánlása szerint járjon el.

A vezetékét a lehető legrövidebbre vágja le, nehogy a kiselejtezett gép sérülést okozzon.

Környezetvédelmi elkötelezettség

Ezt a gépet úgy tervezték, hogy a környezet védelmét szem előtt tartották. Minden műanyag alkatrészt újrahasznosítható jelöléssel láttak el.

Felelősség

A Nilfisk minden felelősséget elhárít a gép nem rendeltetésszerű használatából vagy szakszerűtlen átalakításából eredő károkkal kapcsolatban.

Garancia

A garanciális feltételek országonként változhatnak. További információkért vegye fel a kapcsolatot a helyi forgalmazóval.

Garancia és szerviz

Erre a Nilfisk Coupé Series típusú porszívóra két (2) év garanciát vállalunk, amely kiterjed a motorra, a kábelcsévélő szerkezetre, a kapcsolóra és a készülékházra. A szívófejekre, szűrőkre, tömlőkre, csövekre és egyéb tartozékokra tizenkét havi, csak gyártási hibára vonatkozó garancia érvényes, amely kopásra és elhasználódásra nem vonatkozik. A garancia magában foglalja a pótalkatrészek és a munka költségét, és azokra a gyártási- és anyaghibákra terjed ki, amelyek rendes háztartásbéli használat során előfordulhatnak. Garanciális javítás csak abban az esetben lehetséges, ha bizonyítható, hogy a hiba a garanciális időszakon belül keletkezett (pontosan kitöltött jótállási jegy vagy nyomtatott/lebélyegzett pénztári bizonylat dátummal és a termék típusával), illetve azzal a feltétellel, hogy a porszívót újonnan vásárolták Nagy-Britannia, Írország, Ausztrália vagy Új-Zéland területén, a Nilfisk-Advance forgalmazásában. Hibajavítás esetén a vásárlónak saját költségén kell a kapcsolatot felvennie a Nilfisk-Advance-szal, hogy az a szerviz szakemberéhez irányíthassa. A szükséges javítás befejeztével a porszívót a Nilfisk-Advance költségén és kockázatának terhére visszajuttatjuk a vásárlóhoz.

A garancia nem terjed ki az alábbi esetekre:

- A tartozékok és szűrők rendes kopása és elhasználódása.
- Nem rendeltetésszerű használatból eredő, közvetlen vagy közvetett meghibásodás vagy károsodás, mint például törmelék, forró hamu vagy szőnyeg-szagtalanító por felszívása
- Nem megfelelő bánásmód, illetve a Használati utasítás cím alatt leírt karbantartás elmulasztása.

- Ha a gépet lakásfelújításoknál használták.
- Ha a géppel vizet, vakolat- illetve gipszport vagy fűrészport szívtak fel.

Nem vonatkozik továbbá nem megfelelő vagy rosszul végrehajtott kiépítésre vagyis összeszerelésre vagy csatlakoztatásra; sem tűzkárra, tűzre, villámcsapásra vagy szokatlan feszültségingadozásra, illetve bármely egyéb elektromos zavarra, úgymint a hálózatban található hibás biztosítékok vagy hibás berendezések; általánosságban semmilyen kárra, amelyet a Nilfisk-Advance nem gyártási- vagy anyaghibából eredőnek tekint

A garancia érvényét veszti:

- Ha egy meghibásodás oka az, hogy nem eredeti Nilfisk porszakot vagy szűrőt használtak.
- Ha a porszívóról eltávolították az azonosító számot.
- Ha a porszívó javítását a Nilfisk által fel nem jogosított forgalmazó végezte.
- Ha a gépet kereskedelmi környezetben használják, pl. építési vállalkozók, takarító vállalkozók, hivatásos kereskedők, vagy bármely más, nem háztartási használat esetén.

A garancia érvényes:

Dánia, Svédország, Norvégia, Nagy-Britannia, Írország, Belgium, Hollandia, Franciaország, Németország, Lengyelország, Oroszország, Ausztria, Svájc, Spanyolország, Portugália, Ausztrália és Új-Zéland, Észtország, Lettország, Litvánia, Magyarország, Görögország, Szlovénia, a Cseh Köztársaság, Olaszország, Finnország.

Dobrodošli!

Hvala, ker ste izbrali
sesalnik Nilfisk Coupé.

Pregled

- 1 Nosilec
- 2 Filter HEPA
- 3 Ročaj
- 4 Naprava za navijanje kabla
- 5 Gumb za vklop/izklop
- 6 Raven moči
- 7 Opozorilna lučka vrečke za prah,
mehanska
- 8 Pokrov za dodatno opremo
- 9 Gumb za odpiranje/zapiranje,
vsebnik za prah
- 10 Ploščica s specifikacijami
- 11 Nosilec
- 12 Cevni nastavek za oblazinjenje
- 13 Cevni nastavek s ščetko
- 14 Prefilter
- 15 Vrečka za prah
- 16 Cevni nastavek za trdna tla
- 17–18 Kombinirani cevni nastavek
- 19 Drsni ventil

Kazalo

Pregled	57
Simboli na zaslonu	57
Varnostna navodila	58
Navodila za uporabo	59
Nasveti za čiščenje	62
Odpravljanje težav	63
Servis in vzdrževanje itd.	63
Garancija in servis	64

Simboli na zaslonu



Vrečka za prah je polna
in jo je treba zamenjati.
Ko indikator sveti
popolnoma rdece.

Varnostna navodila

- Naprave ne uporabljajte, če vrečka za prah in filtri niso pravilno nameščeni.
- Naprava ni namenjena vsesavanju nevarnih snovi ali plinov, kar lahko povzroči resno nevarnost za zdravje.
- Naprava ni namenjena vsesavanju vode in drugih tekočin.
- Ne vsesavajte ostrih predmetov, kot so igle in kosi stekla.
- Ne čistite ničesar, kar gori ali se kadi, npr. cigaret, vžgalic ali vročega pepela.
- Napravo uporabljajte in shranjujte v suhih in zaprtih prostorih, 0 °C do 60 °C.
- Naprave ne uporabljajte na prostem.
- Naprave ne prijemajte z mokrimi rokami.
- Pred izklopom izključite napravo.
- Za izklop primate za vtikač in ne kabel. Naprave ne nosite ali vlecite za kabel.
- Naprave v primeru kakršnekoli poškodbe kabla ne uporabljajte. Redno preverjajte, ali je kabel poškodovan, predvsem v primerih, ko je bil ta poteptan, priprt z vrati ali povežen.
- Naprave ne uporabljajte, če zgloda pokvarjena. Če je naprava padla na tla, bila poškodovana, izpostavljena zunanjim vplivom ali se zmočila, naj jo pregledajo v pooblaščenem servisnem centru.
- Ne spreminjajte ali prilagajajte mehanskih ali električnih varnostnih mehanizmov.
- Vsa popravila morajo opraviti v pooblaščenem servisnem centru.
- Uporabljajte samo originalne vrečke za prah, originalne filtre in originalne dodatke, ki jih dobite pri svojem zastopniku. Uporaba nedovoljenih vrečk za prah in filtrov bo razveljavila garancijo.
- Pred menjavo vrečke za prah ali filtra izklopite napravo, tako da primete za vtikač in ne za kabel.
- Naprava ni igrača. Ne puščajte naprave na samem z otroci.
- Naprave naj brez nadzora ne uporabljajo mlade ali slabotne osebe, razen pod ustreznim nadzorom odgovorne osebe, da je tako zagotovljena varna uporaba naprave. Majhni otroci naj bodo pod nadzorom, da se prepreči igranje z napravo.
- Če je napajalni kabel poškodovan, ga mora v izogib nevarnosti zamenjati proizvajalec ali njegov servisni zastopnik ali podobno usposobljena oseba.

Navodila za uporabo

Pred uporabo naprave se prepričajte, da je napetost, prikazana na ploščici s specifikacijami na dnu naprave, skladna z glavno napetostjo.

Vklop in izklop

Vklop

Izvlecite kabel in ga vključite v vtičnico.

Gumb za vklop/izklop in raven moči.

Izklop

Izključite in izklopite napravo. Za izklop primite za vtikač in ne kabel.

1

Povezovalna cev, cevka in cevni nastavki

Menjava vrečke za prah in filtrov

Velikost in kakovost vrečke za prah in filtrov vplivata na učinkovitost naprave. Uporaba neoriginalnih vrečk za prah in filtrov lahko omeji pretok zraka, kar lahko povzroči preobremenitev naprave. Uporaba neoriginalnih vrečk za prah ali filtrov razveljavi garancijo.

3 Menjava vrečke za prah

Indikator vrečke za prah je popolnoma rdeč, ko je treba zamenjati vrečko za prah.

Uporabljajte samo originalne vrečke za prah.

4 Menjava predfiltra

Predfilter ščiti motor pred mikro delci, ki jih vrečka za prah ne more zadržati. Z vsako četrto vrečko za prah zamenjajte predfilter. Predfilter je nameščen za vrečko za prah. Uporabljajte samo originalne filtre.

5 Menjava filtra HEPA

Filter HEPA očisti izpušni zrak mikro delcev, ki jih vrečka za prah ne more zadržati. Filtra HEPA ni mogoče očistiti ali oprati.

Prilagoditev moči sesanja**Drсни ventil na ukrivljeni cevki**

Moč sesanja je največja, kadar je drsni ventil popolnoma zaprt, in najmanjša, kadar je popolnoma odprt. Prilagodite moč sesanja s premikanjem drsnega ventila na zeleni položaj.

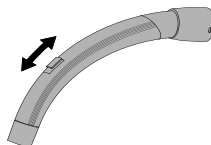
**Regulacija moči**

Moč sesanja prilagajate z drsnikom na napravi.

**6 Pospravljanje cevke in cevne nastavka**

Na napravi sta dva žlebova za postavitve. Eden je na spodnji strani za uporabo, kadar je naprava postavljena pokonci, drugi pa je na zadnji strani za uporabo, kadar naprava stoji na kolesih.

Termična varovalka

Napravi ima termično varovalko, ki prepreči pregretje naprave. Če termična varovalka pregori, naprava samodejno izključi motor, ki se mora ohladiti pred ponovnim vklopom.

Ponovni vklop

1. Izključite napravo in jo izklopite iz vtičnice.
2. Poskrbite, da nič ne ovira pretoka zraka skozi ukrivljeno cevko, cev, cevko, cevni nastavek, vrečko za prah ali filtre.
3. Pustite napravo, da se ohladi.
4. Ponovno priključite kabel naprave in pritisnite gumb za vklop. Naprava se ne bo vklopila, dokler se ne ohladi. Če se naprava ne vklopi, jo izključite in izklopite iz vtičnice. Poskusite ponovno čez nekaj časa.

Nasveti za čiščenje

Prilagodite moč sesanja z regulacijo moči ali drsnim ventilom na ukrivljeni cevki

8 Cevni nastavek za oblazinjenje

Cevni nastavek za oblazinjenje uporabite za oblazinjeno pohištvo

9 Cevni nastavek s ščetkami

Cevni nastavek s ščetkami uporabite za zavese in okenske police.

10 Cevni nastavek za trdna tla

Cevni nastavek uporabite za trda tla.

11 Kombinirani cevni nastavek

Prilagodite kombinirani cevni nastavek odvisno od vrst tal.

12 Cevni nastavek Turbo

Cevni nastavek Turbo uporabite za učinkovito čiščenje preprog.

Modeli lahko vsebujejo različne cevne nastavke.

Odpravljanje težav

Popravilo ali servis električnih komponent, kot sta kabel ali motor, lahko opravi le pooblaščen servisni center.

Ce se naprava ne vklopi,	Preverite, ali je vtikač pravilno nameščen v vtičnico.
	Morda je pregorela varovalka v stavbi in jo je treba zamenjati.
	Mogoče sta poškodovana kabel ali vtikač in ju mora popraviti pooblaščen servisni center.
Zmanjšana moč sesanja	Mogoče je vrečka za prah polna in jo je treba zamenjati; oglejte si navodila.
	Mogoče sta predfilter ali filter HEPA zamašena in ju je treba zamenjati; oglejte si navodila.
	Mogoče so ukrivljena cevka, cev, cevka ali cevni nastavek zamašeni in jih je treba očistiti.
Ce naprava preneha delovati,	Je lahko pregorela termična varovalka; oglejte si navodila.

Servis in vzdrževanje

- Napravo shranjujte v zaprtih in suhih prostorih.
- Z vsako četrto vrečko za prah zamenjajte predfilter. Paket vrečke za prah vsebuje štiri vrečke za prah in en predfilter.
- Površino naprave očistite s suho krpo ali vlažno krpo in malo čistila.
- Pri svojem trgovcu naročite originalne dodatke.
- Servis - obrnite se na svojega trgovca.

Recikliranje in razrez

Reciklirajte embalažo in napravo odvrzite v skladu z lokalnimi predpisi. Kabel odrežite, kolikor je mogoče, da se ne bi kdo poškodoval pri odvrženi napravi.

Zavezanost za okolje

Pri zasnovi naprave so upoštevali skrb za okolje. Vse plastične dele je mogoče reciklirati.

Pristojnost

Nilfisk ne odgovarja za škodo, do katere pride zaradi nepravilne uporabe naprave ali sprememb na napravi.

Garancija

Garancija se lahko razlikuje v različnih državah. Za informacije se obrnite na svojega trgovca.

Garancija in servis

Sesalnik serije Nilfisk Coupé ima dveletno (2) garancijo, ki krije motor, napravo za navijanje kabla, stikalo in ohišje. Cevni nastavki, filtri, cevi, cevke in drugi dodatki imajo enoletno garancijo za tovarniške napake in ne za obrabo.

Garancija vključuje rezervne dele in stroške popravila in krije napake pri izdelavi ali materialu, do katerih pride med normalno domačo uporabo. Storitev pod garancijo se izvede samo v primeru, če je dokazano, da je do okvare prišlo v garancijskem obdobju izdelka (pravilno izpolnjeno potrdilo o garanciji ali natisnjen/ožigosan račun z datumom in vrsto izdelka), in pod pogojem, da je bil sesalnik kupljen nov v Veliki Britaniji/na Irskem/v Avstraliji/na Novi Zelandiji oziroma ga je dobavilo podjetje Nilfisk-Advance. V primeru popravila okvar se mora stranka obrniti na podjetje Nilfisk-Advance, ki jo napoti k servisnemu zastopniku na njene stroške. Po popravilu bo sesalnik poslan stranki na stroške podjetja Nilfisk-Advance.

Garancija ne krije:

- Normalna obraba dodatkov in filtrov.
- Okvare in poškodbe, ki so neposredna ali posredna posledica nepravilne uporabe - npr. čiščenje kamenja, vročega pepela ali dišečih sredstev za preprogo.
- Nepravilna uporaba oziroma neustrezno vzdrževanje, ki sta opisana v *Navodilih za uporabo*.
- Če ste napravo uporabljali za prenavo doma.
- Če ste napravo uporabljali za vse-savanje vode, ometa ali žaganja.

Prav tako ne krije neustrezne oziroma slabe konfiguracije; nastavitvev ali povezave ter škode zaradi požara, ognja udara strele ali neobičajnih nihanj napetosti oziroma drugih električnih motenj, kot so poškodovane varovalke ali poškodovana električna napeljava in splošnih okvar oziroma poškodb, ki po mnenju podjetja Nilfisk-Advance niso posledica napak pri izdelavi ali materialu.

Garancija je neveljavna:

- Če do okvare pride zaradi uporabe neoriginalnih vrečk za prah in filtrov.
- Če je bila s sesalnika odstranjena identifikacijska številka.
- Če je sesalnik popravljala oseba, ki ni pooblaščenca za to s strani podjetja Nilfisk.
- Če se naprava uporablja v poslovne namene, npr. gradbeništvu, čistilni dejavnosti, poklicni dejavnosti ali kateri koli drugi uporabi, ki ni domača.

Garancija je veljavna:

Danska, Švedska, Norveška, Velika Britanija, Irska, Belgija, Nizozemska, Francija, Nemčija, Poljska, Rusija, Avstrija, Švica, Španija, Portugalska, Avstralija in Nova Zelandija, Estonija, Latvija, Litva, Madžarska, Grčija, Slovenija, Slovaška, Češka, Italija, Finska.

Καλώς ήρθατε!

Σας ευχαριστούμε που επιλέξατε την ηλεκτρική σκούπα Coupé της Nilfisk.

Προεπισκόπηση

- 1 Βραχίονας στάθμευσης
- 2 Φίλτρο HEPA
- 3 Χειρολαβ
- 4 Διάταξη τυλίγματος του καλωδίου
- 5 Πλήκτρο θέσης εντός/εκτός λειτουργίας
- 6 Επίπεδο ισχύος
- 7 Ένδειξη της σακούλας σκόνης, μηχανικό
- 8 Συμπληρωματικό κάλυμμα
- 9 Πλήκτρο ανοίγματος/κλεισίματος, δοχείο σκόνης
- 10 Πλακέτα χαρακτηριστικών
- 11 Βραχίονας στάθμευσης
- 12 Ακροφύσιο για ταπετσαρίες
- 13 Ακροφύσιο με βούρτσα
- 14 Προφίλτρο
- 15 Σακούλα σκόνης
- 16 Ακροφύσιο για σκληρά δάπεδα
- 17--18 Σύνθετο ακροφύσιο
- 19 Συρόμενη βαλβίδα

Πίνακας περιεχομένων

Προεπισκόπηση	65
Σύμβολα εμφάνισης	65
Οδηγίες ασφάλειας	66
Οδηγίες χρήσης	67
Συμβουλές καθαρισμού	70
Αντιμετώπιση προβλημάτων	71
Σέρβις και συντήρηση κλπ	71
Εγγύηση και τεχνική υποστήριξη	72

Σύμβολα εμφάνισης



Η σακούλα σκόνης είναι γεμάτη και πρέπει να αντικατασταθεί, όταν η ενδεικτική λυχνία είναι εντελώς κόκκινη.

Οδηγίες ασφάλειας

- Μη χρησιμοποιείτε το μηχάνημα αν δεν έχετε τοποθετήσει σωστά τη σακούλα σκόνης και τα φίλτρα.
- Αυτό το μηχάνημα δεν προορίζεται για αναρρόφηση επικίνδυνων υλικών ή αερίων. Αν το χρησιμοποιήσετε για τέτοια χρήση, μπορεί να εκθέσετε την ανθρώπινη υγεία σε σοβαρούς κινδύνους.
- Το μηχάνημα αυτό δεν πρέπει να χρησιμοποιείται για αναρρόφηση νερού ή άλλων υγρών.
- Μην περισυλλέγετε αιχμηρά αντικείμενα όπως βελόνες ή κομμάτια γυαλιού.
- Μην περισυλλέγετε ο,τιδήποτε καίγεται ή βγάζει καπνό, όπως τσιγάρα, σπύρτα ή καυτές στάχτες.
- Να χρησιμοποιείτε και να αποθηκεύετε το μηχάνημα σε εσωτερικό χώρο και σε ξηρό περιβάλλον, με θερμοκρασία μεταξύ 0°C ως 60°C.
- Μη χρησιμοποιείτε το μηχάνημα σε εξωτερικούς χώρους.
- Μη χειρίζεστε το μηχάνημα με βρεγμένα χέρια.
- Θέστε το μηχάνημα εκτός λειτουργίας πριν το αποσυνδέσετε από την πρίζα.
- Για να το αποσυνδέσετε από την πρίζα, τραβήξτε το φως και όχι το καλώδιο. Μη μεταφέρετε και μην τραβάτε το μηχάνημα από το καλώδιο.
- Το μηχάνημα δεν πρέπει να χρησιμοποιείται αν το καλώδιο εμφανίζει σημάδια βλάβης. Ελέγχετε τακτικά το καλώδιο για τυχόν βλάβες, και ιδιαίτερα αν έχει φθαρεί, αν έχει μαγκωθεί σε πόρτα ή αν έχει πατηθεί.
- Μη χρησιμοποιείτε το μηχάνημα αν φαίνεται ελαττωματικό. Αν το μηχάνημα έχει πέσει κάτω, έχει πάθει βλάβη, έχει παραμείνει σε εξωτερικό χώρο ή έχει βραχεί, ζητήστε να το ελέγξουν σε ένα εξουσιοδοτημένο κέντρο τεχνικής υποστήριξης.
- Δεν πρέπει να πραγματοποιούνται αλλαγές ή μετατροπές στα μηχανικά ή ηλεκτρικά εξαρτήματα ασφάλειας.
- Όλες οι επισκευές πρέπει να εκτελούνται σε εξουσιοδοτημένο κέντρο τεχνικής υποστήριξης.
- Να χρησιμοποιείτε μόνο γνήσιες σακούλες σκόνης, γνήσια φίλτρα και γνήσια εξαρτήματα Nilfisk από τον τοπικό σας αντιπρόσωπο. Η χρήση μη εξουσιοδοτημένων σακουλών σκόνης και φίλτρων ακυρώνει την εγγύηση.
- Θέστε το μηχάνημα εκτός λειτουργίας και αποσυνδέστε το πριν αλλάξετε σακούλα σκόνης ή φίλτρο, τραβώντας το φως και όχι το καλώδιο.
- Μη χρησιμοποιείτε το μηχάνημα ως παιχνίδι. Μην αφήνετε τα παιδιά κοντά στο μηχάνημα χωρίς επίβλεψη.
- Αυτή η συσκευή δεν προορίζεται για χρήση από άτομα μικρής ηλικίας ή από άτομα με ειδικές ανάγκες χωρίς επίβλεψη, εκτός και αν έχει γίνει κατάλληλη παρακολούθηση από κάποιο υπεύθυνο άτομο και έχει διαπιστωθεί ότι μπορούν να χειριστούν τη συσκευή με ασφάλεια. Θα πρέπει να γίνεται επιτήρηση των μικρών παιδιών ώστε να εξασφαλιστεί ότι δεν θα παίζουν με τη συσκευή.
- Αν προκληθεί ζημιά στο καλώδιο τροφοδοσίας, θα πρέπει να αντικατασταθεί από τον κατασκευαστή ή από το εξουσιοδοτημένο σέρβις ενός αντιπροσώπου ή από κατάλληλα εκπαιδευμένο προσωπικό για την αποφυγή κινδύνου.

Οδηγίες χρήσης

Πριν χρησιμοποιήσετε το μηχάνημα, βεβαιωθείτε ότι η τάση που αναγράφεται στην πλακέτα με τα χαρακτηριστικά στο κάτω μέρος του μηχανήματος αντιστοιχεί στην τάση του ηλεκτρικού δικτύου.

1

Σύνδεση σωλήνα, εύκαμπτου σωλήνα και ακροφυσίων

Εκκίνηση Διακοπή λειτουργίας

Εκκίνηση

Τραβήξτε το καλώδιο προς τα έξω και συνδέστε το μηχάνημα σε μία πρίζα.

Πλήκτρο θέσης εντός/εκτός λειτουργίας και επιπέδου ισχύος.

Διακοπή λειτουργίας

Θέστε το μηχάνημα εκτός λειτουργίας και αποσυνδέστε το από την πρίζα. Αποσυνδέστε το μηχάνημα από την πρίζα τραβώντας το φισ και όχι το καλώδιο.

Αλλαγή της σακούλας σκόνης και των φίλτρων

Το μέγεθος και η ποιότητα των σακουλών σκόνης και των φίλτρων επηρεάζουν την αποδοτικότητα του μηχανήματος. Η χρήση μη γνήσιων σακουλών σκόνης και μη γνήσιων φίλτρων Nilfisk ενδέχεται να προκαλέσει περιορισμένη ροή αέρα η οποία ίσως να έχει ως αποτέλεσμα την υπερφόρτωση του μηχανήματος. Η χρήση μη γνήσιων σακουλών σκόνης και μη γνήσιων φίλτρων Nilfisk θα ακυρώσει την εγγύηση.

3 Αλλαγή της σακούλας σκόνης

Η ένδειξη σακούλας σκόνης είναι εντελώς κόκκινη όταν πρέπει να αλλαχθεί η σακούλα σκόνης. Χρησιμοποιείτε μόνο γνήσιες σακούλες σκόνης Nilfisk.

4 Αλλαγή του προφίλτρου

Το προφίλτρο προστατεύει το μοτέρ από την απορρόφηση μικροσκοπικών σωματιδίων που η σακούλα σκόνης δεν μπορεί να συγκρατήσει. Αλλάξτε το προφίλτρο κάθε φορά που έχετε αλλάξει τέσσερις σακούλες. Το προφίλτρο είναι τοποθετημένο πίσω από τη σακούλα σκόνης. Χρησιμοποιείτε πάντα γνήσια φίλτρα Nilfisk.

5 Αλλαγή φίλτρο HEPA

Το φίλτρο HEPA καθαρίζει τον εξαγόμενο αέρα από μικρο-σωματίδια τα οποία δεν μπορεί να συγκρατήσει η σακούλα σκόνης. Το φίλτρο HEPA δεν είναι δυνατό να καθαριστεί με βούρτσα ή να πλυθεί.

Ρύθμιση της ισχύος αναρρόφησης**Συρόμενη βαλβίδα στον εύκαμπτο σωλήνα**

Η ισχύς αναρρόφησης είναι μέγιστη όταν η συρόμενη βαλβίδα είναι κλειστή και ελάχιστη όταν η βαλβίδα είναι τελείως ανοιχτή. Καθορίστε την ισχύ αναρρόφησης ρυθμίζοντας τη συρόμενη βαλβίδα στην επιθυμητή θέση.

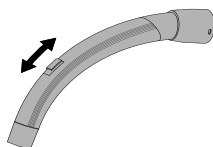
**Ρύθμιση ισχύος**

Η ισχύς αναρρόφησης ρυθμίζεται με το συρόμενο διακόπτη που βρίσκεται πάνω στο μηχάνημα.

**6 Στάθμευση του σωλήνα και του ακροφυσίου**

Υπάρχουν δύο εγκοπές για τη στάθμευση. Η μία εγκοπή που βρίσκεται στο κάτω μέρος χρησιμοποιείται όταν το μηχάνημα είναι τοποθετημένο προς τα πίσω, και η άλλη που βρίσκεται στην πίσω πλευρά χρησιμοποιείται όταν το μηχάνημα είναι τοποθετημένο στους τροχούς του.

Θερμική ασφάλεια

Το μηχάνημα διαθέτει μία θερμική ασφάλεια, η οποία εμποδίζει την υπερθέρμανση του μηχανήματος. Αν καεί η θερμική ασφάλεια, το μηχάνημα θέτει αυτόματα εκτός λειτουργίας το μοτέρ και δεν είναι δυνατή η εκκίνηση του αν πρώτα δεν μειωθεί η θερμοκρασία του.

Επανεκκίνηση

1. Θέστε το μηχάνημα εκτός λειτουργίας και αποσυνδέστε το από την πρίζα.
2. Βεβαιωθείτε ότι δεν υπάρχει κάτι που να φράζει τη ροή αέρα μέσα από τον εύκαμπτο σωλήνα, το σωλήνα, το μεταλλικό σωλήνα, το ακροφύσιο, τη σακούλα σκόνης ή τα φίλτρα.
3. Περιμένετε να μειωθεί η θερμοκρασία του μηχανήματος.
4. Συνδέστε ξανά το μηχάνημα στην πρίζα και πιέστε το πλήκτρο εκκίνησης. Δεν είναι δυνατή η εκκίνηση του μηχανήματος αν δεν μειωθεί πρώτα η θερμοκρασία του. Αν το μηχάνημα δεν εκκινεί, θέστε το εκτός λειτουργίας και αποσυνδέστε το. Δοκιμάστε ξανά μετά από λίγο.

Συμβουλές καθαρισμού

Ρυθμίστε την ισχύ αναρρόφησης μέσω του χειριστηρίου ρύθμισης ισχύος ή της συρόμενης βαλβίδας του εύκαμπτου σωλήνα.

8 Ακροφύσιο για ταπετσαρίες

Χρησιμοποιήστε το ακροφύσιο για ταπετσαρίες για έπιπλα με ταπετσαρίες.

9 Ακροφύσιο με βούρτσα

Χρησιμοποιήστε το ακροφύσιο με τη βούρτσα για τις κουρτίνες και τα περβάζια των παραθύρων.

10 Ακροφύσιο για σκληρά δάπεδα

Χρησιμοποιήστε το ακροφύσιο για σκληρά δάπεδα.

11 Σύνθετο ακροφύσιο

Ρυθμίστε το σύνθετο ακροφύσιο ανάλογα με τον τύπο του δαπέδου.

12 Ακροφύσιο turbo

Χρησιμοποιήστε το ακροφύσιο turbo για τον αποτελεσματικό καθαρισμό των μοκετών.

Τα μοντέλα μπορεί να περιλαμβάνουν διαφορετικά ακροφύσια.

Αντιμετώπιση προβλημάτων

Επισκευή ή συντήρηση ηλεκτρικών εξαρτημάτων, όπως το καλώδιο ή το μοτέρ, πρέπει να πραγματοποιείται μόνο σε εξουσιοδοτημένο κέντρο τεχνικής υποστήριξης.

Αν το μηχάνημα δεν εκκινεί	Ελέγξτε αν το φιν έχει τοποθετηθεί σωστά στην πρίζα.
	Ενδέχεται να έχει καεί μία ασφάλεια του κτιρίου και να χρειάζεται αλλαγή.
	Μπορεί να έχει πάθει ζημιά το καλώδιο ή το φιν και να πρέπει να επισκευαστεί σε εξουσιοδοτημένο κέντρο τεχνικής υποστήριξης.
Μειωμένη ισχύς αναρρόφησης	Η σακούλα σκόνης μπορεί να είναι γεμάτη και να χρειάζεται αλλαγή, δείτε τις οδηγίες.
	Μπορεί να είναι φραγμένο το προφίλτρο ή το φίλτρο HEPA και να χρειάζεται αλλαγή, δείτε τις οδηγίες.
	Ο εύκαμπτος σωλήνας, ο σωλήνας, ο μεταλλικός σωλήνας ή το ακροφύσιο μπορεί να έχουν φράξει και να πρέπει να καθαριστούν.
Αν διακόπτεται η λειτουργία του μηχανήματος	Μπορεί να έχει καεί η θερμική ασφάλεια, δείτε τις οδηγίες.

Σέρβις και συντήρηση

- Αποθηκεύστε το μηχάνημα σε εσωτερικό χώρο και σε ξηρό περιβάλλον.
- Αλλάξτε το προφίλτρο κάθε φορά που έχετε αλλάξει τέσσερις σακούλες. Η συσκευασία σακούλας σκόνης συμπεριλαμβάνει τέσσερις σακούλες σκόνης και ένα προφίλτρο.
- Καθαρίστε την επιφάνεια του μηχανήματος με ένα στεγνό ή υγρό πανί με μικρή ποσότητα καθαριστικού προϊόντος.
- Να προμηθεύσετε μόνο γνήσια εξαρτήματα από τον τοπικό σας αντιπρόσωπο.
- Σέρβις - επικοινωνήστε με τον τοπικό σας αντιπρόσωπο.

Ανακύκλωση και απόρριψη

Ανακυκλώστε τη συσκευασία και απορρίψτε το μηχάνημα σύμφωνα με τους κατά τόπους ισχύοντες κανονισμούς. Κόψτε το καλώδιο όσο το δυνατό πιο μικρό για να αποτρέψετε τυχόν τραυματισμό άλλων στο απορριμμένο μηχάνημα.

Φιλικό προς το περιβάλλον

Αυτό το μηχάνημα έχει σχεδιαστεί έτσι ώστε να είναι φιλικό προς το περιβάλλον. Όλα τα πλαστικά εξαρτήματα έχουν το σήμα ανακύκλωσης.

Ευθύνη

Η Nilfisk αποποιείται οποιαδήποτε ευθύνη για βλάβη που θα προκληθεί από ακατάλληλη χρήση ή τροποποίηση του μηχανήματος.

Εγγύηση

Η εγγύηση ενδέχεται να διαφέρει από χώρα σε χώρα. Για πληροφορίες, επικοινωνήστε με τον τοπικό σας αντιπρόσωπο.

Εγγύηση και τεχνική υποστήριξη

Αυτή η ηλεκτρική σκούπα της σειράς Coupé της Nilfisk έχει εγγύηση δυο (2) χρόνων για το μηχάνημα, η οποία καλύπτει το μοτέρ, τη διάταξη τυλίγματος του καλωδίου, το διακόπτη και το περιβλήμα. Τα ακροφύσια, τα φίλτρα, οι εύκαμπτοι σωλήνες, οι σωλήνες και τα άλλα εξαρτήματα καλύπτονται από εγγύηση δώδεκα μηνών μόνο αν η βλάβη οφείλεται σε κατασκευαστικά ελαττώματα και όχι σε φυσιολογική φθορά.

Η εγγύηση συμπεριλαμβάνει το κόστος ανταλλακτικών και εργατικών, και καλύπτει κατασκευαστικά και υλικά ελαττώματα που ενδέχεται να προκύψουν κατά τη διάρκεια φυσιολογικής οικιακής χρήσης. Η τεχνική υποστήριξη σύμφωνα με την εγγύηση θα πραγματοποιείται μόνο αν μπορεί να αποδειχθεί ότι το ελάττωμα προκλήθηκε εντός της περιόδου που το μηχάνημα καλυπτόταν από την εγγύηση (ένα σωστά συμπληρωμένο πιστοποιητικό εγγύησης ή τυπωμένη/σφραγισμένη απόδειξη καταβολής χρημάτων με ημερομηνία και τον τύπο του προϊόντος) και με την προϋπόθεση ότι η ηλεκτρική σκούπα αγοράστηκε ως νέο προϊόν στην Αγγλία/Ιρλανδία/Αυστραλία/Νέα Ζηλανδία και διανεμήθηκε από την Nilfisk-Advance.

Στην περίπτωση επισκευής των βλαβών, ο πελάτης πρέπει να επικοινωνήσει με την Nilfisk-Advance προκειμένου να απευθυνθεί σε αντιπρόσωπο σέρβις με δικά του έξοδα. Μετά την αποπεράτωση των απαραίτητων επισκευών, η ηλεκτρική σκούπα θα επιστραφεί στον ιδιοκτήτη με ευθύνη και έξοδα της Nilfisk-Advance.

Η εγγύηση δεν καλύπτει:

- Φυσιολογικές φορές εξαρτημάτων και φίλτρων.
- Ελαττώματα ή βλάβες που προκαλούνται ως άμεσα ή έμμεσα αποτελέσματα ακατάλληλης χρήσης – όπως καθαρισμός σκληρών υλικών, ζεστών σταχτών ή αποσμητικής σκόνης για μοκέτες.
- Κακομεταχείριση, απώλεια ή έλλειψη συντήρησης όπως περιγράφεται στο εγχειρίδιο Οδηγίες χρήσης.
- Αν το μηχάνημα έχει χρησιμοποιηθεί για εργασίες ανακαίνισης οικίας.
- Αν το μηχάνημα έχει χρησιμοποιηθεί για την αναρρόφηση νερού, σκόνης γύψου ή πριονιδιών.

Ούτε θα καλύψει εσφαλμένη ή κακή ρύθμιση διαμόρφωση, δηλαδή ρύθμιση ή σύνδεση, ούτε ζημιά λόγω πυρκαγιάς, πυρκαγιά, κεραυνό ή ασυνήθιστες διακυμάνσεις της τάσης ή οποιαδήποτε άλλη ηλεκτρική δυσλειτουργία, όπως ελαττωματικές ασφάλειες ή ελαττωματικές ηλεκτρικές εγκαταστάσεις στο ηλεκτρικό δίκτυο παροχής, και ελαττώματα ή βλάβες που η Nilfisk-Advance θεωρεί ότι είναι γενικά αποτελέσματα άλλων αιτιών και όχι κατασκευαστικών προβλημάτων ή ελαττωματικών υλικών.

Η εγγύηση ακυρώνεται:

- Αν προκληθεί κάποιο ελάττωμα από τη χρήση μη γνήσιων σακούλων σκόνης και φίλτρων Nilfisk.
- Αν ο αναγνωριστικός αριθμός αφαιρεθεί από την ηλεκτρική σκούπα.
- Αν η ηλεκτρική σκούπα επισκευαστεί από μη εξουσιοδοτημένο αντιπρόσωπο της Nilfisk.
- Αν το μηχάνημα χρησιμοποιηθεί σε διαφημιστικό περιβάλλον, δηλαδή εργολάβους οικοδομών, εργολάβους καθαρισμού, για επαγγελματική, εμπορική ή οποιαδήποτε άλλη μη οικιακή χρήση.

Η εγγύηση ισχύει:

Δανία, Σουηδία, Νορβηγία, Αγγλία, Ιρλανδία, Βέλγιο, Ολλανδία, Γαλλία, Γερμανία, Πολωνία, Ρωσία, Αυστρία, Ελβετία, Ισπανία, Πορτογαλία, Αυστραλία και Νέα Ζηλανδία, Εσθονία, Λετονία, Λιθουανία, Ουγγαρία, Ελλάδα, Σλοβενία, Σλοβακία, Δημοκρατία της Τσεχίας, Ιταλία, Φιλανδία.

Добро пожаловать!

Спасибо за то, что Вы выбрали пылесос
Nilfisk Coupé

Обзор

- 1 Парковочная скоба
- 2 Фильтр HEPA
- 3 рукоятка
- 4 Механизм для смотки кабеля
- 5 Кнопка включения/выключения
- 6 Индикатор уровня мощности
- 7 Индикатор пылесборника,
механический
- 8 Крышка отсека дополнительных
принадлежностей
- 9 Кнопка открыть/закрыть,
пылесборник
- 10 Табличка с техническими
данными
- 11 Парковочная скоба
- 12 Насадка для обивки
- 13 Насадка-щетка
- 14 Предварительный фильтр
- 15 Пылесборник
- 16 Насадка для твердого пола
- 17--18 Комбинированная насадка
- 19 Скользящий клапан

Содержание

Обзор	73
Символы на дисплее	73
Инструкции по безопасности	74
Инструкция по эксплуатации	75
Советы по уборке	78
Поиск и устранение неисправностей	79
Сервис и техобслуживание	79
Гарантийное обслуживание	80

Символы на дисплее



Пылесборник полон и
нуждается в замене
когда индикатор
становится полностью
красным

Инструкции по безопасности

- Не работайте с пылесосом, если пылесборник и фильтр не установлены надлежащим образом
- Настоящий пылесос не предназначен для уборки опасных материалов или всасывания газа, что может вызвать серьезную угрозу для здоровья людей
- Пылесос нельзя использовать для всасывания воды или других жидкостей.
- Не убирайте пылесосом острые предметы, как, например, иголки или осколки стекла.
- Не убирайте горящие или дымящиеся предметы, например, сигареты, спички или горячую золу.
- Используйте и храните пылесос в сухом помещении при температуре от 0° C до 60° C.
- Не используйте пылесос на открытом воздухе.
- Не прикасайтесь к пылесосу влажными руками.
- Выключайте пылесос, прежде чем вынуть вилку из розетки.
- Для отсоединения от сети не дергайте за шнур, а вынимайте вилку из розетки. Не носите и не тяните пылесос за шнур.
- Пылесос нельзя использовать, если обнаружены признаки повреждения электрошнура. Регулярно проверяйте шнур на наличие повреждений, особенно в том случае, если он был сжат, зажат в дверях или его переехали.
- Не используйте пылесос, если он кажется неисправным. В случае, если пылесос уронили, он был поврежден, оставлен на открытом воздухе или подвергся воздействию влаги, его необходимо проверить в центре технического обслуживания официального представителя.
- Запрещены любые изменения или модифицирование механических или электрических защитных устройств.
- Все ремонтные работы должны выполняться в центре технического обслуживания официального представителя.
- Используйте только оригинальные пылесборники, оригинальные фильтры и оригинальные принадлежности, приобретенные у официального представителя. При использовании неоригинальных пылесборников и фильтров гарантия становится недействительной.
- Перед тем, как заменить пылесборник или фильтр, выключите пылесос и выньте вилку из розетки держась за штепсель, а не за шнур.
- Не позволяйте использовать пылесос в качестве игрушки. Не оставляйте детей рядом с пылесосом без присмотра.
- Настоящий пылесос не предназначен для использования малолетними детьми, немощными людьми или инвалидами без присмотра, за исключением тех случаев, когда они находятся под надзором компетентного лица, отвечающего за свои действия, что позволяет гарантировать безопасное пользование пылесосом. Маленькие дети должны находиться под присмотром во избежание использования ими пылесоса в качестве игрушки.
- В случае повреждения шнура питания, он должен быть заменен предприятием-изготовителем, или в центре техобслуживания официального представителя, или работником, имеющим соответствующую квалификацию, во избежание возникновения опасных последствий.

Инструкция по эксплуатации

1

Подключение шланга, трубок и насадок

Перед использование пылесоса убедитесь в том, что напряжение, указанное на табличке технических данных, расположенной в нижней части пылесоса, соответствует напряжению сети.

Запуск и остановка

Начало работы

Вытяните шнур и подключите пылесос к розетке.

кнопка включения/выключения и уровень мощности.

Остановка

Выключите пылесос и выньте вилку из сети. Для отсоединения от сети не дергайте за шнур, а вынимайте вилку из розетки.

Замена пылесборника и фильтров

Размер и качество пылесборника и фильтров может влиять на эффективность работы пылесоса. Использование неоригинальных пылесборников или фильтров может стать причиной ограничения воздушного потока и вызвать перегрузку пылесоса. При использовании неоригинальных пылесборников или фильтров гарантия становится недействительной.

3 Замена пылесборника

Пылесборник необходимо заменить, если его индикатор становится полностью красным. Используйте только оригинальные пылесборники.

4 Замена предварительного фильтра

Предварительный фильтр защищает мотор, поглощая микрочастицы, которые не удерживаются пылесборником. Предварительный фильтр следует менять вместе с заменой каждого четвертого пылесборника. Предварительный фильтр расположен за пылесборником. Используйте только оригинальные фильтры.

5 Замена HEPA фильтра

Фильтр HEPA очищает отработанный воздух от микрочастиц, которые не удерживаются пылесборником. Фильтр HEPA нельзя чистить щеткой или мыть.

Регулировка мощности всасывания

Скользящий клапан на изогнутой трубке

Мощность всасывания максимальная, когда скользящий клапан закрыт, и минимальная, когда он полностью открыт. Отрегулируйте мощность всасывания, установив скользящий клапан в желаемом положении.

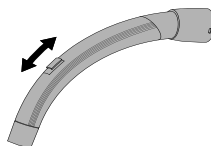

Регулирование мощности

Мощность всасывания регулируется с помощью скользящего клапана на корпусе пылесоса.



6 Хранение трубки и насадки

На пылесосе имеется два паза для парковки. Один расположен в нижней части аппарата и используется, когда пылесос стоит в вертикальном положении, другой находится в задней части и используется, когда пылесос стоит на колесах.

Плавкий предохранитель

Пылесос оборудован плавким предохранителем, который предотвращает перегрев аппарата. Если срабатывает плавкий предохранитель, мотор пылесоса автоматически выключается. Пылесос должен остыть, прежде чем его можно будет снова включить.

Повторное включение

1. Выключите пылесос и отсоедините его от розетки.
2. Следите за тем, чтобы ничто не препятствовало свободному движению потока воздуха через изогнутую трубку, шланг, трубку, насадку, пылесборник или фильтры.
3. Дайте пылесосу остыть.
4. Снова подключите пылесос к розетке и нажмите кнопку пуска. Пылесос не будет включаться до тех пор, пока он не остынет до нужной температуры. Если пылесос не включается, выключите его и отсоедините от розетки. Попробуйте включить его через некоторое время.

Советы по уборке

Настройте мощность всасывания с помощью регулятора мощности или скользящего клапана на изогнутой трубке.

8 Насадка для обивки

Используйте насадку для обивки в процессе чистки мягкой мебели.

9 Насадка-щетка

Используйте щетку для чистки занавесей и подоконников.

10 Насадка для твердого пола

Используйте специальную насадку для твердых полов.

11 Комбинированная насадка

Отрегулируйте комбинированную насадку в зависимости от типа пола.

12 Турбо-насадка

Используйте турбо-насадку для эффективной чистки ковров.

Разные модели пылесоса могут иметь различные насадки.

Поиск и устранение неисправностей

Ремонт или обслуживание электрических компонентов, в частности, электрического шнура или мотора, может быть выполнен только в центре техобслуживания официального представителя.

Если пылесос не включается.	Проверьте, правильно ли вилка вставлена в розетку.
	Возможно, перегорели предохранительные пробки в вашем доме и их необходимо заменить.
	Возможно, поврежден шнур или вилка и их ремонт должен быть выполнен в центре техобслуживания официального представителя.
Пониженная мощность всасывания	Возможно, пылесборник полон и его необходимо заменить, см. инструкции.
	Предварительный фильтр, фильтр HEPA могут быть засорены и их необходимо заменить, см. инструкции.
	Изогнутая трубка, шланг, трубка или насадка могут быть засорены и их необходимо прочистить.

Если пылесос выключается	Возможно, перегорел плавкий предохранитель, см. инструкции.
--------------------------	---

Сервис и техобслуживание

- Храните пылесос в сухом закрытом помещении.
- Предварительный фильтр следует менять вместе с заменой каждого четвертого пылесборника. Упоковка пылесборников включает четыре пылесборника и один предварительный фильтр.
- Очищайте поверхность пылесоса сухой тряпкой или влажной тряпкой, на которую нанесено небольшое количество чистящего средства.
- Заказывайте оригинальные аксессуары у вашего дилера.
- По вопросам сервисного обслуживания обращайтесь к вашему дилеру.

Переработка и утилизация

Переработка упаковки и утилизация пылесоса должны осуществляться в соответствии с нормами, установленными местными властями. Отрежьте шнур как можно ближе к пылесосу во избежание возможных травм при его утилизации .

Обязательства, связанные с требованиями охраны окружающей среды

Настоящий пылесос разрабатывался с учетом требований охраны окружающей среды. Все пластмассовые компоненты имеют необходимую маркировку, отмечающую их пригодность к переработке.

Ответственность

Nilfisk отказывается от ответственности за любой ущерб, вызванный неправильной эксплуатацией или модификацией пылесоса.

Гарантия

Условия гарантийной ответственности в разных странах могут различаться. Для получения информации обращайтесь к официальному представителю в вашем регионе.

Гарантия и обслуживание

В отношении данного пылесоса Nilfisk Coupè Series действует гарантия на два (2) года, которая распространяется на мотор, устройство для сматывания шнура, выключатель и корпус. На насадки, фильтры, шланги, трубки и другие аксессуары действует гарантия на двенадцать месяцев, которая касается только производственных дефектов и не относится к износу. Гарантия включает в себя запчасти и стоимость работ и распространяется на дефекты производства и материалов, выявленные в ходе нормальной эксплуатации в бытовых условиях. Гарантийное обслуживание производится только в том случае, если имеются доказательства того, что неисправность возникла в период действия гарантии на продукт (владелец должен иметь правильно заполненный гарантийный сертификат или напечатанный кассовый чек или чек с печатью, на котором отмечена дата приобретения и тип пылесоса) и при условии, что пылесос был куплен как новый товар в Великобритании/Ирландии/Австралии/Новой/Зеландии/Дания, Швеция/Норвегия/Великобритания /Ирландия/Бельгия/Голландия/Франция/Германия/Польша/Россия/Австрия/Швейцария/Испания/Португалия/Австралия и Новая Зеландия/Эстония/Латвия/Литва/Венгрия/Греция/Словения/Словакия/Чешская республика/Италия/Финляндия/и распространяемый через Nilfisk-Advance. Для устранения дефектов клиент должен обратиться в авторизованный сервисный центр.

Гарантия не распространяется на:

- Естественный износ аксессуаров и фильтров.
- Дефекты или поломки, являющиеся прямым или косвенным результатом неправильной эксплуатации, как, например, уборка с помощью пылесоса крупных камней, горячей золы или порошка для чистки ковров.
- Нарушение правил, неправильное техническое обслуживание или его отсутствие в соответствии с описанием, приведенным в Инструкции по эксплуатации.
- Если пылесос использовался при проведении ремонтных работ в доме.
- Если пылесос использовался для всасывания воды, пыли от штукатурки или древесных опилок.

Она также не распространяется на ущерб, возникший в результате неверно или ошибочно составленных схем подключения, например, при подготовке к работе или подсоединении; вследствие пожара, удара молнии или непредвиденного колебания напряжения или любого иного нарушения режима электроснабжения, как, например, неисправные предохранители или повреждения электрооборудования в системе энергоснабжения, а также иные дефекты или общий ущерб, которые, по мнению Nilfisk-Advance, не являются производственными дефектами или дефектами материалов.

Гарантия становится недействительной:

- В случае если причиной возникновения дефекта является использование неоригинальных пылесборников и фильтров Nilfisk.
- Если с пылесоса был снят идентификационный номер.
- Если пылесос был отремонтирован в сервисном центре, не являющемся авторизованным представителем Nilfisk.
- Если пылесос используется в коммерческой среде, например, в строительных фирмах, на предприятиях, предоставляющих профессиональные услуги по уборке или в любой иной небытовой сфере.

Гарантия действительна в следующих странах:

Дания, Швеция, Норвегия, Великобритания, Ирландия, Бельгия, Голландия, Франция, Германия, Польша, Россия, Австрия, Швейцария, Испания, Португалия, Австралия и Новая Зеландия, Эстония, Латвия, Литва, Венгрия, Греция, Словения, Словакия, Чешская республика, Италия, Финляндия.

Гарантийное свидетельство на пылесосы бытовые Серии Nilfisk Action.

Данный Гарантийный талон не ограничивает определенные законом права потребителей, но дополняет и уточняет оговоренные законом обязательства, предполагающие соглашение сторон либо договор. Гарантийный талон заполняется торговой организацией. Сохраняйте его в течение всего периода гарантии и при необходимости ремонта предъявляйте его в сервисную организацию.

Внимательно ознакомьтесь с настоящим гарантийным свидетельством и проследите, чтобы оно было правильно заполнено и имело штамп магазина. При отсутствии штампов и даты продажи (либо кассового чека с датой оплаты) гарантийный срок считается с момента изготовления изделия либо в соответствии с иными установленными законом доказательствами даты начала исчисления гарантийного срока.

Тщательно проверьте внешний вид изделия, а также его комплектность. Претензии по внешнему виду и комплектности предъявляйте незамедлительно при принятии товара. Перед использованием изделия обязательно внимательно прочтите Руководство по эксплуатации.

По всем вопросам технического обслуживания обращайтесь только в авторизованные сервисные центры. Информация о компаниях, уполномоченных изготовителем производить ремонт, прилагается отдельным списком.

Дополнительную информацию об этом и других изделиях производства компании Nilfisk-Advance Вы можете получить у продавца или по телефону информационной линии ООО "Нилфиск-Эдванс":

В Москве (095) 783-96-02
Адрес для писем Россия, 127015, Москва, Вятская ул. д. 27, стр. 7,
ООО "Нилфиск-Эдванс".

Наш адрес в Интернет www.nilfisk-advance.ru

Наша бытовая техника официально поставляется на территорию России компанией

Адрес поставщика:

Мы сохраняем за собой право вносить изменения в конструкцию, комплектацию или технологию изготовления. Такие изменения не влекут обязательств по изменению или улучшению ранее выпущенных изделий.

Условия гарантийного обслуживания.

При обнаружении в течение гарантийного срока в данном изделии недостатков кроме возникших после передачи изделия потребителю вследствие нарушения последним правил транспортировки, хранения, использования, а также действий третьих лиц

Условия гарантийного обслуживания.

При обнаружении в течение гарантийного срока в данном изделии недостатков кроме возникших после передачи изделия потребителю вследствие нарушения последним правил транспортировки, хранения, использования, а также действий третьих лиц или обстоятельств непреодолимой силы мы обязуемся удовлетворить требования потребителя в соответствии с законом при следующих условиях:

1. Гарантийный срок на мотор, корпус и выключатель пылесосов серии Nilfisk Action составляет 2 (два) года. Гарантийный срок на колеса, насадки, шланг, трубки составляет 12 (двенадцать месяцев) с момента продажи изделия потребителю.
2. Данная гарантия распространяется только на изделия, используемые в личных, семейных или домашних целях, не связанных с предпринимательской деятельностью и в соответствии с руководством по эксплуатации с использованием оригинальных расходных материалов и аксессуаров. Если неполадки в изделии возникли вследствие неправильного обращения, использования, хранения, транспортировки, использования неоригинальных запасных частей и расходных материалов, нестабильности параметров электросети, действия третьих лиц, факторов непреодолимой силы, действие гарантии прекращается.
3. Гарантийный ремонт выполняется бесплатно (включая стоимость работ и материалов) уполномоченной сервисной организацией.
4. Гарантийный ремонт выполняется уполномоченной изготовителем сервисной организацией в минимальный срок, объективно необходимый для устранения данных недостатков с учетом обычно применяемого способа их устранения, если иной срок не определен письменным соглашением сторон.
5. Данная гарантия действует только на сертифицированные официально поставляемые изделия.
6. Претензии по качеству основного изделия его комплектующих и составных частей принимаются только при условии, что недостатки обнаружены в течение гарантийных сроков, установленных соответственно на основное изделие, его комплектующие и составные части.

Гарантия не распространяется и не устанавливается:

1. На недостатки изделий, которые вызваны несоблюдением прилагаемой инструкции по эксплуатации, транспортными повреждениями, небрежным обращением или плохим уходом, а также подключением к неправильному напряжению электросети.
2. На изделия, которые подвергались конструктивным изменениям неуполномоченными лицами или если удален, неразборчив или изменен продуктовый номер.
3. На недостатки изделий, возникшие вследствие технического обслуживания или ремонта лицами или организациями, не являющимися уполномоченными сервисными компаниями ООО "Нилфиск-Эдванс".
4. На недостатки, которые вызваны независящими от производителя причинами, такими как недопустимые государственными стандартами перепады напряжения питания электросети, явления природы и стихийные бедствия, пожар, домашние и дикие животные, а также насекомые, попадание внутрь изделия жидкостей, раскаленных предметов, битого стекла, острых предметов, строительного мусора.
5. На внешние и внутренние загрязнения, царапины, трещины, вмятины, потертости и прочие механические повреждения, возникшие в процессе транспортировки и эксплуатации.

6. На повреждения, возникшие в результате естественного износа. На повреждения, возникшие в результате загрязнения и естественного износа расходных материалов, замена которых должна производиться потребителем (фильтры и пылесборники).

Использование изделия потребителем признается акцептом условий настоящего договора присоединения (оферты) по дополнению и уточнению ответственности изготовителя (продавца) в отношении недостатков изделия.

В соответствии с законом на данное изделие изготовителем установлен срок службы 10 лет с момента продажи изделия магазином. Правила безопасного и эффективного использования изложены в Инструкции по эксплуатации. По истечении установленного срока службы изготовитель не несет ответственности за безопасность изделия.

С условиями гарантии ознакомлен,
Фамилия, имя, отчество и подпись покупателя: _____

Отметка о продаже.

Модель: _____

Серийный номер _____

Дата покупки _____

Подпись продавца _____

Штамп магазина

Штамп сервисной организации

Претензий по внешнему виду и комплектности не имею
Фамилия, имя, отчество и подпись покупателя:

ООО "Нилфиск-Эдванс", 127015, Москва, Россия, Вятская ул., 27, стр 7.
Тел./ Факс (+7 095) 783 96 02
e-mail: consumer@nilfisk-advance.ru
www.nilfisk-advance.ru



ME 77

Список Авторизованных Сервисных центров.

1. Москва, ЗАО “ЛИТ – Сервис”
телефон (095)745-8502, 745-8503
107076, Москва, ул. Краснобогатырская, 75, к. 1
2. Ростов, ООО “Эльсервис”
телефон (8632) 61-80-66.
344010, Ростов на Дону,
ул. Красноармейская, 206.
3. Самара, ООО “Эль-Сервис”
телефон (8462) 54-50-05, 28-72-18
443051, Самара, ул. ХХ-партсъезда, 52.
4. Новосибирск, ООО СЦ “Сибирь”
телефон (3832) 66-13-40, 66-82-72,
630090, Новосибирск, ул. Кирова, 113.
5. Казань, ООО “Эльдорадо-Сервис”
телефон (8432) 78-00-00,
420012, г. Казань, ул. Амирхана, 30.
6. Пермь, ООО “Эльдорадо-Сервис”
телефон (3422) 631400, 631401, 631402, 631403, 601997, 484477.
614014, Пермь, ул. Соликамская, д. 271А.
7. Воронеж, ООО “Эль-Сервис”
телефон (0732) 24-31-24,
394063, Воронеж, Ленинский проспект, 174.
8. Тюмень, ООО “Альфа-Сервис”
телефон (3452) 42-78-30,
6250001, Тюмень,
Бакинских комиссаров, 5, корп. 4.
9. Челябинск, ООО “Эль-Сервис”
телефон (3512) 72-07-01, 72-69-92,
454000, Челябинск, пр. Комарова, д. 114.
10. Саратов, ООО “Эльдорадо-Сервис-Центр”
телефон (8452) 48-59-88,
410040, Саратов, пр-т 50-летия Октября, 110А.
11. Н. Новгород, ООО “Эльдорадо-Сервис”
телефон (8312) 778-778,
603006, Нижний Новгород, пр. Гагарина, 78.
12. Иркутск, “Эль-Байк”
телефон (3952) 20-16-15, 20-16-29,
664003, Иркутск, ул. Урицкого, 8, офис 204.

Hoş geldiniz!

Nilfisk Coupé elektrik süpürgesini tercih ettiğiniz için teşekkür ederiz.

Genel Bilgiler

- 1 Park desteği
- 2 HEPA filtresi
- 3 Sap
- 4 Kablo geri sarıcı
- 5 Açık/kapalı düğmesi
- 6 Güç seviyesi
- 7 Toz torbası göstergesi, mekanik
- 8 Aksesuar kapağı
- 9 Açma/kapatma düğmesi, toz kabı
- 10 Anma değerleri plakası
- 11 Park desteği
- 12 Döşeme ağızlığı
- 13 Fırça ağızlığı
- 14 Ön Filtre
- 15 Toz torbası
- 16 Sert zemin ağızlığı
- 17 Kombinasyon ağızlık
- 18 Sürgü

İçindekiler

Genel bilgiler	1
Ekran simgeleri	1
Güvenlik talimatları	2
Kullanım talimatları	3
Temizleme ipuçları	6
Sorun giderme	7
Servis ve bakım, vb..	7
Garanti ve servis	8

Ekran Simgeleri

Gösterge tamamen kırmızı olduğunda toz torbası doludur ve değiştirilmesi gerekir.

Güvenlik talimatları

- Toz torbası ve filtreleri uygun biçimde takılmadan makineyi kullanmayınız.
- Bu makine tehlikeli maddeler veya gazın emilmesine uygun değildir, böyle bir durumda ciddi sağlık riskleri ortaya çıkabilir.
- Makine su veya diğer sıvıların emilmesi için kullanılmamalıdır.
- İğneler veya cam parçaları gibi kesici nesnelere almayınız.
- Sigara, kibrit veya sıcak kül gibi yanan veya duman çıkaran maddeleri almayınız.

- Bu makineyi iç mekanda kuru bir ortamda 0 °C ila 60 °C arasında kullanınız ve saklayınız.
- Makineyi dış mekanda kullanmayınız.
- Makineyi ıslak ellerle kullanmayınız.
- Fişten çıkarmadan önce makineyi kapatınız.
- Fişten çıkarmak için kabloyu çekmek yerine fişten tutarak çıkartınız. Makineyi kordonundan tutarak taşımayınız veya çekmeyiniz.
- Kordonda herhangi bir hasar belirtisi olduğunda makine kullanılmamalıdır. Kordonu düzenli olarak ve özellikle ezilmesi, kapağına kısılması veya çığnemesi hallerinde kontrol ediniz.
- Arızalı görülmesi halinde makineyi kullanmayınız. Makinenin düşmesi, hasar görmesi, dış mekanda bırakılması veya suya maruz bırakılması durumunda makineyi yetkili bir servis merkezinde kontrol ettiriniz.
- Mekanik veya elektrikli güvenlik cihazlarında herhangi bir değişiklik veya tadilat yapılmamalıdır.
- Bütün onarım işlemleri yetkili bir servis merkezi tarafından gerçekleştirilmelidir.
- Sadece yerel satıcınızdan alınan orijinal toz torbaları, orijinal filtreler ve orijinal aksesuarları kullanınız. Yetkisiz toz torbaları ve filtrelerin kullanılması garantiyi geçersiz kılacaktır.
- Toz torbası veya filtre değiştirmeye başlamadan önce makineyi kapatınız ve fişini çekiniz.
- Makineyi oyuncak olarak kullanmayınız. Çocukları makinenin yanında yalnız bırakmayınız.
- Bu aygıt genç veya zayıf kişilerin tek başına kullanımı için uygun değildir; aygıtın güvenli biçimde kullanılması için bu kişilere sorumlu bir kişi tarafından nezaret edilmesi gerekir. Küçük çocuklar gözetim altında tutularak aygıtlı oynamaları sağlanmalıdır.
- Besleme kordonunun hasar görmesi halinde, herhangi bir tehlikeyi önlemek için bunun imalatçı veya servis görevlisi ya da benzer bir yetkili tarafından değiştirilmesi gerekmektedir.

Kullanım Talimatları

Makineyi kullanmadan önce makinenin altındaki anma değerleri plakasında gösterilen voltajın şebeke voltajına uygun olmasına dikkat ediniz.

Çalıştırma ve durdurma Çalıştırma

Kordonu dışarı çekiniz ve makineyi prize takınız.

Açık/kapalı düğmesi ve güç seviyesi.

Durdurma

Makineyi kapatınız ve fişten çekiniz. Fişten çıkarmak için kordonu çekmek yerine fişten tutarak çıkartınız.

1 Hortum, adaptör ve ağızlıkların bağlanması

3 Toz torbasının değiştirilmesi

Toz torbasının değiştirilmesi gereken hallerde toz torbası göstergesi tamamen kırmızı yanar. Her zaman orijinal toz torbalarını kullanınız.

4 Ön filtrenin değiştirilmesi

Ön filtre toz torbasının tutamadığı mikro-parçacıkları emmek suretiyle motorun korunmasını sağlar. Her dört toz torbasından sonra ön filtreyi değiştiriniz. Ön filtre toz torbasının arkasında bulunmaktadır. Her zaman orijinal filtreleri kullanınız.

5 HEPA filtresinin değiştirilmesi

HEPA filtresi toz torbasının tutamadığı mikro parçacıklardan kaynaklanan egzoz havasını temizler. HEPA filtresi fırçalanarak veya yıkanarak temizlenemez.

Emme gücünün ayarlanması

Emiş ağızı adaptörü üzerindeki sürgü

Emme gücü sürgünün kapalı olduğu durumda maksimum ve tamamen açık olduğu durumda minimumdur. Sürgüyü istenen konuma getirerek emme gücünü ayarlayınız.

Güç düzenleme

Emme gücü makine üzerinde bulunan sürgü ile ayarlanır.

6 Boru adaptörü ve ağızlığın park edilmesi

Park için iki oluk mevcuttur. Birincisi makine ters dururken kullanmak üzere alt tarafta yer almakta ve diğeri makine tekerlekleri üzerinde dururken kullanmak üzere arka tarafta bulunmaktadır.

Termal sigorta

Makinede aşırı ısınmayı önlemek amacıyla bir termal sigorta bulunmaktadır. Termal sigortanın atması halinde, makine otomatik olarak motoru kapatır ve yeniden çalıştırılmadan önce soğuması beklenmelidir.

Yeniden Çalıştırma

1. Makineyi kapatınız ve prizden çıkarınız.
2. Emiş ağızı adaptörü, hortum, boru adaptörü, ağızlık, toz torbası veya filtreler yoluyla hava akımını engelleyen bir şey olup olmadığını kontrol ediniz
3. Makineyi soğumaya bırakınız
4. Makineyi yeniden prize takınız ve çalıştırma düğmesine basınız. Makine yeterince soğuyana kadar çalışmayacaktır. Makine çalışmazsa, kapatarak prizden çekiniz. Bir süre sonra tekrar deneyiniz.

Temizleme ipuçları

Emme gücünü güç ayarı veya emiş ağızı adaptörü üzerinde bulunan sürgü yoluyla ayarlayınız.

8 Döşeme ağızlığı

Döşeme ağızlığını döşemeli mobilyalar için kullanınız.

9 Fırça ağızlığı

Fırça ağızlığını perdeler ve pencere eşikleri için kullanınız.

10 Sert zemin ağızlığı

Bu ağızlığı sert zeminler için kullanınız.

11 Kombinasyon ağızlık

Kombinasyon ağızlığı zemin tipine göre ayarlayınız.

12 Turbo ağızlığı

Turbo ağızlığı halıların daha etkin temizlenmesi için kullanınız.

Modellerin farklı ağızlıkları olabilir.

Sorun giderme

Kordon veya motor gibi elektrikli bileşenlerin onarımı veya bakımı sadece yetkili bir servis merkezi tarafından yapılmalıdır.

Makine çalışmazsa	Fişin prize düzgün takılıp takılmadığını kontrol edin.
	Binadaki bir sigorta patlamış durumda ve bunun değiştirilmesi gerekli olabilir.
	Kordon veya fiş hasar görmüş olabilir; yetkili bir servis merkezi tarafından onarılmalıdır.
Azalan emme gücü	Toz torbası dolu halde ve bunun değiştirilmesi gerekli olabilir, talimatlara bakınız.
	Ön filtre veya HEPA filtresi tıkanmış halde ve değiştirilmesi gerekli olabilir, talimatlara bakınız.
	Emiş ağız adaptörü, hortum, boru adaptörü veya ağızlık tıkanmış halde ve bunların temizlenmesi gerekli olabilir.
Makinenin durması halinde	Termal sigorta atmış olabilir, talimatlara bakınız.

Servis ve bakım

- Makineyi iç mekanda ve kuru bir ortamda saklayınız.
- Her dört toz torbasından sonra ön filtreyi değiştiriniz. Toz torbası paketi dört toz torbası ve bir ön filtre içermektedir.
- Makine yüzeyini çok az temizleme maddesi kullanarak kuru veya nemli bezle siliniz.

- Yerel satıcınızdan orijinal aksesuarları sipariş ediniz.
- Servis – yerel satıcınızla irtibata geçiniz.

Geri kazanım ve hurdaya çıkarma

Yerel yetkililerden aldığınız tavsiyelere uygun olarak ambalajı yeniden kullanmak üzere dönüştürünüz ve makineyi hurdaya çıkarınız.

Hurda makineden herhangi bir kişinin yaralanmasını önlemek için kordonu mümkün olduğunca kısa kesiniz.

Çevre taahhüdü

Bu makine çevre konusu göz önünde tutularak tasarlanmıştır. Bütün plastik parçalar yeniden kazanım için usulü dairesinde işaretleştir.

Sorumluluk

Nilfisk, makinenin yanlış kullanılması veya değiştirilmesinden kaynaklanan her türlü hasarlardan feragat eder.

Garanti

Garanti değişik ülkelerde farklılık gösterebilir. Bilgi almak için yerel satıcınızla irtibata geçiniz.

Garanti ve servis

Bu Nilfisk Coupè Serisi elektrikli süpürge, makine baz nda iki (2) y l geçerli garanti kapsam nda olup, bu garanti motor, kablo geri sarıcı, anahtar ve kasayı içerir. Ağızlık lar, filtreler, adaptörler ve diğer aksesuarlar sadece imalat hataları için geçerli on iki aylık garanti kapsam ndadır ve bu garanti as nma ve y pranmay içermez.

Garanti yedek parçalar ve işçilik maliyetlerini içerir ve normal ev için kullanılan malzeme kusurları kapsar. Garanti kapsam ndaki servis ancak hatan n ürünün garanti dönemi içinde ortaya çıkması (dogru biçimde doldurulmuş bir garanti belgesi veya tarih ve ürün tipi belirtilen bir bas l /damgal yazan kasa makbuzu) kanıtlanabilmesi ve elektrikli süpürge için yeni bir ürün olarak İngiltere/Avustralya/Yeni Zelanda'da satılmaması ve Nilfisk -Advance

tarafından dağıtılmış olması koşuluyla gerçekleştirilecektir. Kusurların tamiri gerekli olduğunda, müşteri, maliyetleri müşteriye ait olacak şekilde bir servise yönlendirilmek üzere Nilfisk-Advance ile irtibata geçmelidir. Gerekli her türlü onarımın tamamlanmasından sonra, elektrikli süpürge, risk ve masrafları Nilfisk-Advance'e ait olmak üzere müşteriye iade edilecektir.

Garanti kapsamı dışındaki hususlar:

- Aksesuarlar ve filtrelerin normal aşınma ve yıpranması.
 - Moloz, sıcak küller veya halı deodorantı tozunun emilmesi gibi yanlış kullanım sonucunda doğrudan veya dolaylı olarak ortaya çıkan kusurlar veya hasar.
 - Kullanım Talimatları bölümünde açıklanan şekilde yanlış kullanım, bakımı eksik yaptırma veya hiç yaptırmama.
 - Makinenin evdeki yenileme çalışmaları için kullanılması.
 - Makinenin su, sıva tozu veya bıçkı tozunu emmek üzere kullanılmış olması.
- Ayrıca kurulum veya bağlantı gibi yanlış veya zayıf konfigürasyon kusurları, yangın hasarı, yangın, yıldırım ya da normal olmayan voltaj dalgalanmaları veya kusurlu sigortalar ya da kusurlu elektrik tesisatları gibi diğer elektrik arızaları ve Nilfisk-Advance tarafından imalat ve malzeme hatalarından kaynaklanmadığı tespit edilen diğer sebepler sonucunda meydana gelen başka arıza ve hasarlar garanti kapsamında değildir.

Aşağıdaki hallerde garanti geçersiz olur:

- Orijinal olmayan Nilfisk toz torbaları ve filtrelerinin kullanımı sonucunda bir kusur ortaya çıkması.
- Kimlik numarasının elektrikli süpürgeден çıkarılmış olması.
- Elektrikli süpürge nin Nilfisk yetkili satıcısı olmayan birisi tarafından tamir edilmiş olması.
- Makinenin ticari bir ortamda kullanılması örneğin inşaat yüklenicileri,

temizlik yüklenicileri, profesyonel işler veya başka ev dışı kullanım.

Garantinin geçerli olduğu ülkeler:

Danimarka, İsveç, Norveç, İngiltere, İrlanda, Belçika, Hollanda, Fransa, Almanya, Polonya, Rusya, Avusturya, İsviçre, İspanya, Portekiz, Avustralya ve Yeni Zelanda, Estonya, Letonya, Litvanya, Macaristan, Yunanistan, Slovenya, Slovakya, Çek Cumhuriyeti, İtalya, Finlandiya.

1

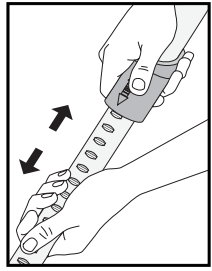
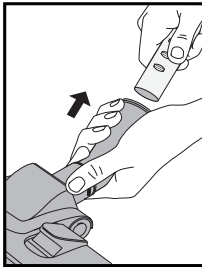
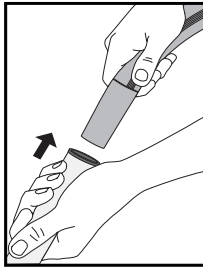
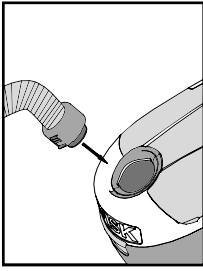

3

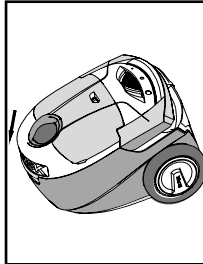
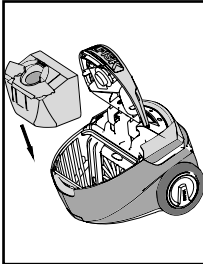
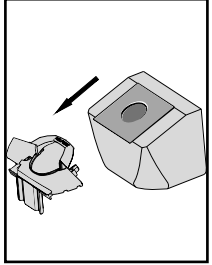
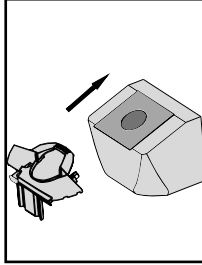
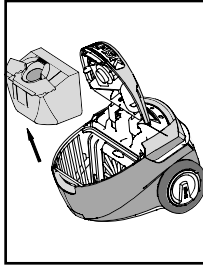
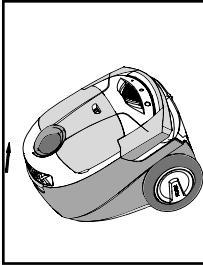

4

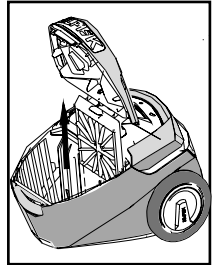
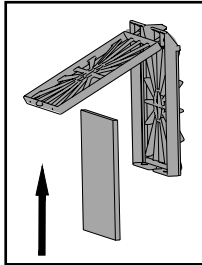
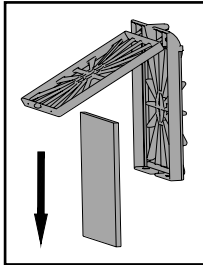
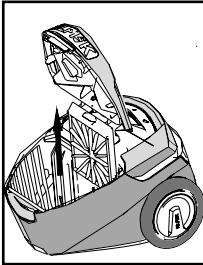

5

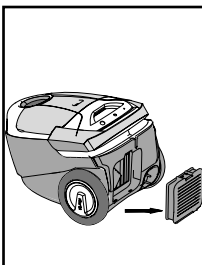
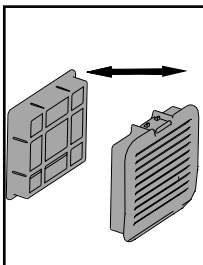
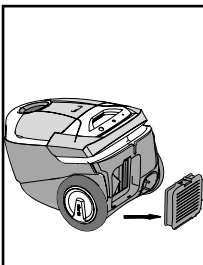

6

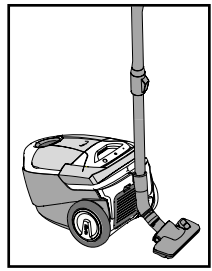
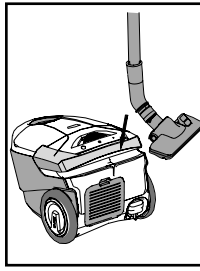
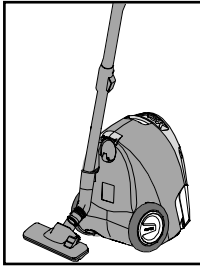
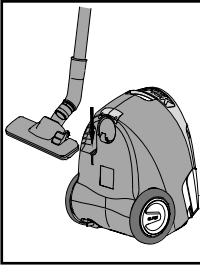

8

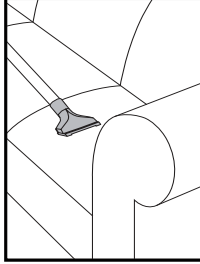

9

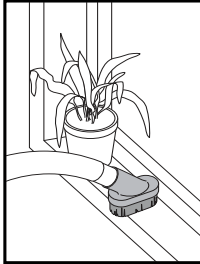
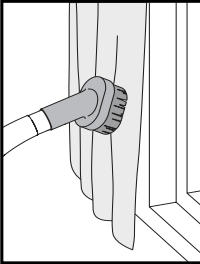

10

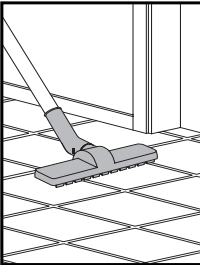

11

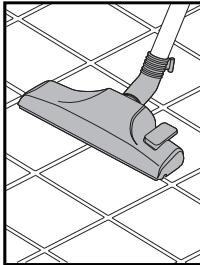

12

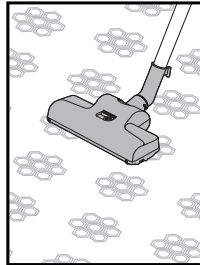

WHEELIE Symbol Information

English



Correct Disposal of This Product (Waste Electrical & Electronic Equipment)

(Applicable in the European Union and other European countries with separate collection systems) This marking shown on the product or its literature, indicates that it should not be disposed with other household wastes at the end of its working life. To prevent possible harm to the environment or human health from uncontrolled waste disposal, please separate this from other types of wastes and recycle it responsibly to promote the sustainable reuse of material resources. Household users should contact either the retailer where they purchased this product, or their local government office, for details of where and how they can take this item for environmentally safe recycling.

Business users should contact their supplier and check the terms and conditions of the purchase contract. This product should not be mixed with other commercial wastes for disposal.

Deutsch



Korrekte Entsorgung dieses Produkts (Elektromüll)

(Anzuwenden in den Ländern der Europäischen Union und anderen europäischen Ländern mit einem separaten Sammelsystem)

Die Kennzeichnung auf dem Produkt bzw. auf der dazugehörigen Literatur gibt an, dass es nach seiner Lebensdauer nicht zusammen mit dem normalen Haushaltsmüll entsorgt werden darf. Entsorgen Sie dieses Gerät bitte getrennt von anderen Abfällen, um der Umwelt bzw. der menschlichen Gesundheit nicht durch unkontrollierte Müllbeseitigung zu schaden. Recyceln Sie das Gerät, um die nachhaltige Wiederverwertung von stofflichen Ressourcen zu fördern. Private Nutzer sollten den Händler, bei dem das Produkt gekauft wurde, oder die zuständigen Behörden kontaktieren, um in Erfahrung zu bringen, wie sie das Gerät auf umweltfreundliche Weise recyceln können.

Gewerbliche Nutzer sollten sich an Ihren Lieferanten wenden und die Bedingungen des Verkaufsvertrags konsultieren. Dieses Produkt darf nicht zusammen mit anderem Gewerbemüll entsorgt werden.

Français



Comment éliminer ce produit (déchets d'équipements électriques et électroniques)

(Applicable dans les pays de l'Union Européenne et aux autres pays européens disposant de systèmes de collecte sélective)

Ce symbole sur le produit ou sa documentation indique qu'il ne doit pas être éliminé en fin de vie avec les autres déchets ménagers. L'élimination incontrôlée des déchets pouvant porter préjudice à l'environnement ou à la santé humaine, veuillez le séparer des autres types de déchets et le recycler de façon responsable. Vous favoriserez ainsi la réutilisation durable des ressources matérielles. Les particuliers sont invités à contacter le distributeur leur ayant vendu le produit ou à se renseigner auprès de leur mairie pour savoir où et comment ils peuvent se débarrasser de ce produit afin qu'il soit recyclé en respectant l'environnement.

Les entreprises sont invitées à contacter leurs fournisseurs et à consulter les conditions de leur contrat de vente. Ce produit ne doit pas être éliminé avec les autres déchets commerciaux.

Italiano



Corretto smaltimento del prodotto (rifiuti elettrici ed elettronici)

(Applicabile in i paesi dell'Unione Europea e in quelli con sistema di raccolta differenziata)

Il marchio riportato sul prodotto o sulla sua documentazione indica che il prodotto non deve essere smaltito con altri rifiuti domestici al termine del ciclo di vita. Per evitare eventuali danni all'ambiente o alla salute causati dall'inopportuno smaltimento dei rifiuti, si invita l'utente a separare questo prodotto da altri tipi di rifiuti e di riciclarlo in maniera responsabile per favorire il riutilizzo sostenibile delle risorse materiali. Gli utenti domestici sono invitati a contattare il rivenditore presso il quale è stato acquistato il prodotto o l'ufficio locale preposto per tutte le informazioni relative alla raccolta differenziata e al riciclaggio per questo tipo di prodotto.

Gli utenti aziendali sono invitati a contattare il proprio fornitore e verificare i termini e le condizioni del contratto di acquisto. Questo prodotto non deve essere smaltito unitamente ad altri rifiuti commerciali.

Sweden



Korrekt avfallshantering av produkten (elektriska och elektroniska produkter)

Denna markering på produkten och i manualen anger att den inte bör sorteras tillsammans med annat hushållsavfall när dess livstid är över. Till förebyggande av skada på miljö och hälsa bör produkten

hanteras separat för ändamålsenlig återvinning av dess beståndsdelar. Hushållsanvändare bör kontakta den återförsäljare som sålt produkten eller sin kommun för vidare information om var och hur produkten kan återvinnas på ett miljösäkert sätt.

Företagsanvändare bör kontakta leverantören samt verifiera angivna villkor i köpekontraktet. Produkten bör inte hanteras tillsammans med annat kommersiellt avfall.

Español

Eliminación correcta de este producto (material eléctrico y electrónico de descarte) (Aplicable en la Unión Europea y en países europeos con sistemas de recogida selectiva de residuos)



La presencia de esta marca en el producto o en el material informativo que lo acompaña, indica que al finalizar su vida útil no deberá eliminarse junto con otros residuos domésticos. Para evitar los posibles daños al medio ambiente o a la salud humana que representa la eliminación incontrolada de residuos, separe este producto de otros tipos de residuos y recíclalo correctamente para promover la reutilización sostenible de recursos materiales. Los usuarios particulares pueden contactar con el establecimiento donde adquirieron el producto, o con las autoridades locales pertinentes, para informarse sobre cómo y dónde pueden llevarlo para que sea sometido a un reciclaje ecológico y seguro.

Los usuarios comerciales pueden contactar con su proveedor y consultar las condiciones del contrato de compra. Este producto no debe eliminarse mezclado con otros residuos comerciales.

Netherlands

Correcte verwijdering van dit product (elektrische & elektronische afvalapparatuur)



Dit merkteken op het product of het bijbehorende informatiemateriaal duidt erop dat het niet met ander huishoudelijk afval verwijderd moet worden aan het einde van zijn gebruiksduur. Om mogelijke schade aan het milieu of de menselijke gezondheid door ongecontroleerde afvalverwijdering te voorkomen, moet u dit product van andere soorten afval scheiden en op een verantwoorde manier recyclen, zodat het duurzame hergebruik van materialenbronnen wordt bevorderd. Huishoudelijke gebruikers moeten contact opnemen met de winkel waar ze dit product hebben gekocht of met de gemeente waar ze wonen om te vernemen waar en hoe ze dit product milieuvriendelijk kunnen laten recyclen.

Zakelijke gebruikers moeten contact opnemen met hun leverancier en de algemene voorwaarden van de koopovereenkomsten nalezen. Dit product moet niet worden gemengd met ander bedrijfsafval voor verwijdering.

Denmark

Korrekt affaldsbortskaffelse af dette produkt (elektrisk & elektronisk udstyr)



Mærket på dette produkt eller i den medfølgende dokumentation betyder, at produktet ikke må bortskaffes sammen med almindeligt husholdningsaffald efter endt levetid. For at undgå skadelige miljø- eller sundhedspåvirkninger på grund af ukontrolleret affaldsbortskaffelse skal dette produkt bortskaffes særskilt fra andet affald og indleveres behørigt til fremme for bæredygtig materialegenvinding. Hjemmebrugere bedes kontakte forhandleren, hvor de har købt produktet, eller den lokale myndighed for oplysning om, hvor og hvordan de kan indlevere produktet med henblik på miljøforsvarlig genvinding.

Erhvervsbrugere bedes kontakte leverandøren og læse betingelserne og vilkårene i købekontrakten. Dette produkt bør ikke bortskaffes sammen med andet erhvervsaffald.

Republic of Ireland (Gaelic)



Díúscairt Cheart an Táirge Seo (Trealamh Leictreach agus Leictreonach Dramhaíola)

Léiríonn an mharcáil seo atá ar an táirge nó sa litríocht a thagann leis, nár chóir é a dhiúscairt le dramhaíl tí eile ag deireadh a shaoil oibre. Chun cosaint i gcoinne dochar don chomhshaoil nó do shláinte an duine, a d'fhéadfadh bheith mar thoradh ar an ndíúscairt dramhaíola neamhtheoranta, scar an dramhaíl seo ó chineálacha eile dramhaíola le do thoil agus déan athchursáil fhreagrach air chun athúsáid inmharthana na hacmhainní ábhartha a chur chun cinn. Ba chóir dóibh siud a úsáideann an trealamh sa bhaile dul i dteagmháil leis an díoltóir ónar cheannaigh siad an táirge seo, nó lena n-oirg áitiúil Rialtais, ar mhaithe le sonraí a fháil faoi cá háit agus cathain is féidir athchursáil atá slán ó thaobh an chomhshaoil de a dhéanamh ar an táirge seo. Ba chóir dóibh siud a úsáideann an trealamh seo ina ngnó dul i dteagmháil leis an soláthraí agus téarmaí agus coinníollacha an chonartha ceannaigh a sheiceáil. Níor chóir an táirge seo a chur le dramhaíl eile tráchtála agus díúscairt á déanamh.

Portugal



Eliminação Correcta Deste Produto (Resíduo de Equipamentos Eléctricos e Electrónicos)

Esta marca, apresentada no produto ou na sua literatura indica que ele não deverá ser eliminado juntamente com os resíduos domésticos indiferenciados no final do seu período de vida útil. Para impedir danos ao ambiente e a saúde humana causados pela eliminação incontrolada de resíduos deverá separar este equipamento de outros tipos de resíduos e reciclá-lo de forma responsável, para promover uma reutilização sustentável dos recursos materiais. Os utilizadores domésticos deverão contactar ou o estabelecimento onde adquiriram este produto ou as entidades oficiais locais para obterem informações sobre onde e de que forma podem levar este produto para permitir efectuar uma reciclagem segura em termos ambientais.

Os utilizadores profissionais deverão contactar o seu fornecedor e consultar os termos e condições do contrato de compra. Este produto não deverá ser misturado com outros resíduos comerciais para eliminação.

Slovakia



Správna likvidácia tohto výrobku (Elektrotechnický a elektronický odpad)

Toto označenie na výrobku alebo v sprievodnej brožúre hovorí, že po skončení jeho životnosti by nemal byť likvidovaný s ostatným odpadom. Prípadnému poškodeniu životného prostredia alebo ľudského zdravia môžete predísť tým, že budete takéto typy výrobkov oddeľovať od ostatného odpadu a vrátiť ich na recykláciu. Používatelia v domácnostiach by pre podrobnejšie informácie, ako ekologicky bezpečne naložiť s týmto výrobkom, mali kontaktovať buď predajcu, ktorý im výrobok predal, alebo príslušný úrad v okolí ich bydliska. Priemyselní používatelia by mali kontaktovať svojho dodávateľa a overiť si podmienky kúpnej zmluvy. Tento výrobok by nemal byť likvidovaný spolu s ostatným priemyselným odpadom.

Hungary



A termék megfelelő leadása (Elektromos és elektronikus készülékek hulladékkezelése)

A terméken vagy a hozzá tartozó dokumentáción szereplő jelzés arra utal, hogy hasznos élettartama végén a terméket nem szabad háztartási hulladékkal együtt kidobni. Annak érdekében, hogy megelőzhető legyen a szabálytalan hulladékleadás által okozott környezet- és egészségkárosodás, különítse ezt el a többi hulladéktól, és felelőlegesen gondoskodjon a hulladék leadásáról, a hulladékokanyagok fenntartható szintű újrafelhasználása céljából.

A háztartási felhasználók a termék forgalmazójától vagy a helyi önkormányzati szervektől kérjenek tanácsot arra vonatkozóan, hová és hogyan vihetik el ez elhasznált terméket a környezetvédelmi szempontból biztonságos hulladékleadás céljából.

Az üzleti felhasználók lépjenek kapcsolatba a forgalmazóval, és vizsgálják meg az adásvételi szerződés feltételeit. A terméket nem szabad leadni kereskedelmi forgalomból származó egyéb hulladékkal együtt.

Czech Republic



Správna likvidace tohoto produktu (Zničení elektrického a elektronického zařízení)

Tato značka zobrazená na produktu nebo v dokumentaci znamená, že by neměl být používán s jinými domácími zařízeními po skončení svého funkčního období. Aby se zabránilo možnému znečištění životního prostředí nebo zranění člověka díky nekontrolovanému zničení, oddělte je prosíme od dalších typů odpadů a recyklujte je zodpovědně k podpoře opětovného využití hmotných zdrojů.

Členové domácnosti by měli kontaktovat jak prodejce, u něhož produkt zakoupili, tak místní vládní kancelář, ohledně podrobností, kde a jak můžete tento výrobek bezpečně vzhledem k životnímu prostředí recyklovat. Obchodníci by měli kontaktovat své dodavatele a zkontrolovat všechny podmínky koupě. Tento výrobek by se neměl míchat s jinými komerčními produkty, určenými k likvidaci.

Slovenia



Ustrezno odstranjanje tega izdelka (odpadna električna in elektronska oprema)

Oznaka na izdelku ali spremljevalni dokumentaciji pomeni, da ga na koncu uporabne dobe ne smemo odstranjevati skupaj z drugimi gospodinjstskimi odpadki. Da bi preprečili morebitno tveganje za okolje ali zdravje človeka zaradi nenadzorovanega odstranjanja odpadkov, izdelek ločite od drugih vrst odpadkov in ga odgovorno reciklirajte ter tako spodbudite trajnostno ponovno uporabo materialnih virov. Uporabniki v gospodinjstvih naj za podrobnosti o tem, kam in kako lahko odnesejo ta izdelek na okolju varno recikliranje, pokličejo trgovino, kjer so izdelek kupili, ali lokalni vladni urad.

Podjetja naj pokličejo dobavitelja in preverijo pogoje nabavne pogodbe. Tega izdelka pri odstranjanju ne smete mešati z drugimi gospodarskimi odpadki.

Estonia



Õige viis toote kasutusest kõrvaldamiseks (elektriliste ja elektrooniliste seadmete jäätmed)

Sellele tähistus tootel või selle dokumentidel näitab, et toodet ei tohi kasutusaja lõppemisel kõrvaldada koos muude olmejäätmetega. Selleks, et vältida jäätmete kontrollimatu kõrvaldamisega seotud võimaliku kahju tekitamist keskkonnale või inimeste tervisele ning edendada materiaalse te vahendite säästvat taaskasutust, eraldage toode muudest jäätmetest ja suunake taasinglusse.

Kodukasutajad saavad teavet keskkonnaohutu ringlussevõtu kohta kas toote müüjal või keskkonnaametist. Firmad peaksid võtma ühendust tarnijaga ning kontrollima ostulepingu tingimusi ja sätteid. Toodet ei tohi panna muude hävitamiseks mõeldud kaubandusjäätmete hulka.

Finland



Tämän tuotteen turvallinen hävittäminen (elektronikka ja sähkölaitteet)

Oheinen merkintä tuotteesta tai tuotteen oheismateriaalissa merkitsee, että tätä tuotetta ei tule hävittää kotitalousjätteen mukana sen elinkaaren päätyttyä. Hallitsemattomasta jätteenkäsitteystä ympäristölle ja kanssaihminen terveydelle aiheutuvien vahinkojen välttämiseksi tuote tulee käsitellä muista jätteistä erillään. Jäte on hyvä kiertättää raakaaineiksi kestävä ympäristökehityksen takia.

Kotitalouskäyttäjien tulisi ottaa yhteyttä tuotteen myyneeseen jälleenmyyjään tai paikalliseen ympäristöviranomaiseen, jotka antavat lisätietoja tuotteen turvallisista kiertäytymismahdollisuuksista. Yrityskäyttäjien tulisi ottaa yhteyttä tavarantontomittajaan ja selvittää hankintasopimuksen ehdot. Tätä tuotetta ei tule hävittää muun kaupallisen jätteen seassa.

Poland



Prawidłowe usuwanie produktu (zużyty sprzęt elektryczny i elektroniczny)

Oznaczenie umieszczone na produkcie lub w odnoszących się do niego tekstach wskazuje, że produkt po upływie okresu użytkowania nie należy usuwać z innymi odpadami pochodzącymi z gospodarstw domowych. Aby uniknąć szkodliwego wpływu na środowisko naturalne i zdrowie ludzi wskutek niekontrolowanego usuwania odpadów, prosimy o oddzielenie produktu od innego typu odpadów oraz odpowiedzialny recykling celu promowania ponownego użycia zasobów materialnych jako stałej praktyki.

W celu uzyskania informacji na temat miejsca i sposobu bezpiecznego dla środowiska recyklingu tego produktu użytkownicy w gospodarstwach domowych powinni skontaktować się z punktem sprzedaży detalicznej, w którym dokonali zakupu produktu, lub z organem władz lokalnych.

Użytkownicy w firmach powinni skontaktować się ze swoim dostawcą i sprawdzić warunki umowy zakupu. Produktu nie należy usuwać razem z innymi odpadami komercyjnymi.

Norway



Korrekt avhending av dette produkt (Avfall elektrisk og elektronisk utstyr)

Denne merkingen som vises på produktet eller dens dokumentasjon, indikerer at den ikke skal kastes sammen med annet husholdningsavfall ved slutten av sin levetid. For å hindre mulig skade på miljøet eller menneskelig helse fra ukontrollert avfallsavhending, vennligst atskill dette fra andre typer avfall og resirkuler det ansvarlig for å fremme bærekraftig gjenbruk av materielle ressurser.

Husholdningsbrukere bør kontakte enten forhandleren de kjøpte produktet av, eller lokale myndigheter, for detaljer om hvor og hvordan de kan frakte denne artikkelen for miljømessig trygg resirkulering.

Forretningsbrukere bør kontakte sin leverandør og undersøke vilkårene i kjøpekontrakten. Dette produktet skal ikke blandes med annet kommersielt avfall som skal kastes.

Lithuania



Tinkamas produkto atliekų tvarkymas (atitarnavusi elektros ir elektronikos įranga)

Šis ženklas, esantis ant produkto ar jo dokumentacijoje, nurodo, kad pasibaigus produkto tarnavimo laikui jis negalima išmesti drauge su kitomis buitinėmis atliekomis. Kad būtų išvengta galimos nekontroliuojamo atliekų išmetimo žalos aplinkai arba žmonių sveikatai ir siekiant skatinti aplinką tausojantį antrinių žaliavų panaudojimą, prašome atskirti jį nuo kitų rūšių atliekų ir atiduoti perdirbti.

Informacijos, kur ir kaip pristatyti šį produktą saugiai perdirbti, privatiems vartotojai turėtų kreiptis arba į parduotuvę, kurioje produktą pirkė, arba vietines valdžios institucijas.

Verslo vartotojai turėtų kreiptis į savo tiekėją ar peržiūrėti pirkimo sutarties sąlygas. Šis produktas negali būti sumaišytas su kitomis atliekomis jas tvarkant.

Latvia



Izstrādājuma pareiza likvidēšana (nolietotas elektriskās un elektroniskās ierīces)

Uz izstrādājuma vai tam pievienotajās instrukcijās dotais marķējums norāda, ka to nedrīkst likvidēt kopā ar citiem sadzīves atkritumiem pēc tā ekspluatācijas laika.

Lai novērstu viedei un cilvēku veselībai iespējamo kaitējumu, kas ir saistīts ar nekontrolējamu atkritumu likvidēšanu, tas jānosūta no citiem atkritumiem un jāpārstrādā, lai sekmētu materiālo resursu atbildīgu atkārtotu lietošanu.

Mājsaimniecības lietotājiem jāsasīnās vai nu ar veikalu, kurā šis izstrādājums ir pirktas, vai ar pašvaldību, lai iegūtu informāciju par to, kā un kur var nodot šo izstrādājumu, lai garantētu ekoloģiski drošu reciklēšanu.

Rūpnieciskajiem lietotājiem jāsasīnās ar piegādātāju un jāpārbauda pirkuma līguma nosacījumi. Šo izstrādājumu nedrīkst sajaukt ar citiem likvidējamiem rūpnieciskajiem atkritumiem.

Greece



Σωστή διάθεση αυτού του Προϊόντος (Απορρίμματα Ηλεκτρικού & Ηλεκτρονικού Εξοπλισμού)

Τα σήματα που εμφανίζονται επάνω στο προϊόν ή στα εγχειρίδια που το συνοδεύουν, υποδεικνύουν ότι δεν θα πρέπει να ρίπτεται μαζί με τα υπόλοιπα οικιακά απορρίμματα μετά το τέλος του κύκλου ζωής του. Προκειμένου να αποφευχθούν ενδεχόμενες βλαβερές συνέπειες στο περιβάλλον ή την υγεία εξαιτίας της ανεξέλεγκτης διάθεσης απορριμάτων, σας παρακαλούμε να το διαχωρίσετε από άλλους τύπους απορριμάτων και να το ανακυκλώσετε ώστε να βοηθήσετε στη βιώσιμη επαναχρησιμοποίηση των υλικών πόρων.

Οι οικιακοί χρήστες θα πρέπει να έλθουν σε επικοινωνία είτε με τον πωλητή απ' όπου αγόρασαν αυτό το προϊόν, είτε τις κατά τόπους υπηρεσίες προκειμένου να πληροφορηθούν τις λεπτομέρειες σχετικά με τον τόπο και τον τρόπο με τον οποίο μπορούν να δώσουν αυτό το προϊόν για ασφαλή προς το περιβάλλον ανακύκλωση.

Οι επιχειρήσεις-χρήστες θα πρέπει να έλθουν σε επαφή με τον προμηθευτή τους και να ελέγχουν τους όρους και τις προϋποθέσεις του συμβολαίου πώλησης. Το προϊόν αυτό δεν θα πρέπει να αναμειγνύεται με άλλα συνηθισμένα απορρίμματα προς διάθεση.